

Školský klub detí ako miesto neformálneho vzdelávania, relaxu a zábavy



Poslanie ŠKD

„Školský klub detí zabezpečuje pre deti, ktoré plnia povinnú školskú dochádzku na základnej škole, nenáročnú záujmovú činnosť podľa výchovného programu školského zariadenia zameranú na ich prípravu na vyučovanie a na uspokojovanie a rozvíjanie ich záujmov v čase mimo vyučovania a v čase školských prázdnin.“

(V zmysle § 114 ods. 1 školského zákona)

Legislatívne zmeny v ŠKD

- Od 1. 9. 2009 sa v školských zariadeniach postupuje podľa **výchovného programu**.
- **Vydanie a zverejnenie** výchovného programu **na verejne prístupnom mieste** je podľa § 8 zákona č. 245/2008 o výchove a vzdelávaní a o zmene a doplnení niektorých zákonov povinnosťou riaditeľa školského zariadenia (prípadne riaditeľa školy).
- Kvalitný výchovný program je **výsledkom tímovej spolupráce** všetkých pedagogických zamestnancov.

Pedagogická dokumentácia v ŠKD

Podľa vyhlášky MŠ SR č. 306/2009 Z. z. pedagogickú dokumentáciu ŠKD tvorí:

- 1) **výchovný program**, ktorého súčasťou sú výchovný plán, výchovné osnovy a výchovné štandardy,
- 2) **triedna kniha**,
- 3) **osobný spis dieťaťa**,
- 4) **školský poriadok**,
- 5) **plán práce školského klubu detí**.

Okrem spomínaných dokumentov je v súlade so školským zákonom súčasťou pedagogickej dokumentácie aj **plán výchovno-vzdelávacej činnosti** jednotlivých oddelení klubu (súčasť osobnej prípravy vychovávateľa na priamu výchovno-vzdelávaciú činnosť).

Ďalšia pedagogická dokumentácia

V súlade s **§ 11 ods. 10 školského zákona** ďalšiu dokumentáciu ŠKD definovanú vyhláškou tvoria:

- **Rozvrh** týždennej činnosti
- **Prehľad** o rozsahu výchovnej činnosti pedagogických zamestnancov
- **Zápisnice** z rokovania metodického združenia vychovávateľov
- **Ročný plán** kontrolnej činnosti vedúceho pedagogického zamestnanca
- **Správy** z kontrolnej činnosti Štátnej školskej inšpekcie
- **Evidencia** školských úrazov detí
- **Registratúrny plán** a registratúrny poriadok
- **Vyjadrenie** zariadenia výchovnej prevencie a poradenstva pre žiakov so špeciálnymi výchovno-vzdelávacími potrebami
- **Rozhodnutia** riaditeľa o prijatí dieťaťa do ŠKD (na základe písomnej žiadosti podanej zákonným zástupcom dieťaťa)

Iná dokumentácia

Inou dokumentáciou môže byť napríklad:

- **dochádzka** detí do ŠKD,
- písomné **splnomocnenia**,
- **prihlášky** na rôzne aktivity v rámci klubu,
- písomné **oznamy** zákonných zástupcov dieťaťa.

Výchovný program

- **Základný dokument školského zariadenia**, podľa ktorého sa realizuje výchovno-vzdelávacia činnosť v školských kluboch detí
- Je vypracovaný **pre všetky oddelenia**, ktoré sú v školskom zariadení, na celé obdobie komplexnej dĺžky pobytu dieťaťa v školskom klube detí

Výchovný program

Požiadavky na program:

- Musí byť vypracovaný **v súlade s cieľmi a princípmi** zákona o výchove a vzdelávaní.
- Musí **rozvíjať vedomosti, zručnosti a postoje** detí získané vo výchovno-vzdelávacej činnosti v škole.
- Musí **rešpektovať záujmy a potreby** detí.

Výchovný program

Podrobnejšie pokyny k tvorbe jednotlivých častí výchovného programu nájdete na stránke MŠ SR

<http://www.minedu.sk/tvorba-vychovnych-programov/>.

Tematické oblasti výchovy

- **vzdelávacia** oblasť výchovy (VOV)
- **spoločenskovedná** oblasť výchovy (SVOV)
- **pracovno-technická** oblasť výchovy (PTOV)
- **prírodovedno-environmentálna** oblasť výchovy (PEOV)
- **esteticko-výchovná** oblasť výchovy (výtvarná, hudobná, literárno-dramatická) (EVOV)
- **telovýchovná, zdravotná a športová** (turistická) oblasť výchovy (TVOV)

Prierezové oblasti výchovy

- rozumová
- mravná
- ekologická
- dopravná
- výchova k manželstvu a rodičovstvu
- ďalšie

Kľúčové kompetencie dieťaťa v ŠKD

1. kompetencie **učiť sa učiť**
2. **komunikačné** kompetencie
3. **sociálne** kompetencie
4. **pracovné** kompetencie
5. **občianske** kompetencie
6. **kultúrne** kompetencie

1. Kompetencia učiť sa učiť

- *dokáže riešiť nové , neznáme úlohy a situácie*
- *prejavuje záujem o nové informácie*

4.



Používaním dažďovej vody šetríme pitnú vodu. Zakrúžkuj obrázky činností, pri ktorých môžeme dažďovú vodu použiť.



2. Komunikačné kompetencie

- *zrozumiteľne vyjadruje a obhajuje svoj názor*
- *vypočuje si opačný názor, prijíma spätnú väzbu*
- *rozvíja si komunikačné schopnosti v oblasti IKT*

2.



Čo sa podľa teba prababičke páčilo na Vianociach najviac?
Napíš svoj názor. Porovnaj ho s názormi ostatných detí.

2.



Zahraj sa na porotcu/porotkyňu. Očísluj tekvice
podľa poradia, v akom by mali vyhrať.



Napíš, prečo je podľa teba zakázané fajčiť v blízkosti škôl a detských ihrísk.

3. Sociálne kompetencie

- *pomenuje svoje potreby, city a pocity*
- *vlastným postupom rieši jednoduché konflikty*
- *zvládne jednoduché stresové situácie*

5.



A

Prečítaj si, prečo sa Lukáš s Jurkom pohádal.

Lukáš prišiel do školy. Hneď za ním pribehol kamarát Jurko a hovorí: „Čau, Lukáš! Mohol by si mi, prosím ťa, vrátiť ten zošit z prírodovedy, ktorý som ti požičal minulý týždeň?“ Lukáš sa zamyslel. Ved' zošit mu vrátil hneď na druhý deň. „Jurko, ved' som ti ho hneď vrátil!“ povedal Lukáš. Jurko sa bránil, že mu žiaden zošit nedal. Nakoniec sa obaja chlapci pohádali. Lukáš prišiel domov nahnevaný. Keď však pozrel na poličku, uvidel tam Jurkov zošit. Myslel si, že mu ho dal, ale nebolo to tak. Lukáš nevedel, čo robiť.



B

Napíš, ako by si danú situáciu vyriešil/-a ty.

4. Pracovné kompetencie

- *Plánuje a hodnotí svoje činnosti*
- *Kultivuje svoju vytrvalosť, dokončí prácu*
- *Rozvíja svoje manuálne zručnosti, ovláda jednoduché manuálne zručnosti a samoobslužné činnosti potrebné pre praktický život*

3.



A

Naplánuj si, s čím dnes doma pomôžeš. Nakresli to.



B

Ak sa ti podarilo splniť svoj plán, nakresli Smejkovi úsmev.



3.



Namaľuj na výkres vodné kráľovstvo. Použi akvarelové alebo vodové farby.



B

Namaľuj na výkres svoju vysnívanú narodeninovú oslavu.

5. Občianske kompetencie

- *uvedomuje si potrebu rešpektovania práv a slobôd iných osôb a prijatia zodpovednosti za svoje správanie*
- *prejavuje úctu k rodičom a starším osobám*

2.



Vyfarbi kvety pre mamičku a starú mamu tak, aby mala každá inú kyticu.



6. Kultúrne kompetencie

- *pozná kultúrne pamätihodnosti okolia a regiónu*
- *rozlišuje kultúrne a nekultúrne správanie*
- *rešpektuje iné kultúry a zvyky*

1.



A Nakresli dve významné miesta vo vašej obci (napr. kostol, námestie, pamätník, školu a podobne).

B Pod obrázky napíš ich názvy.

1.



A Niektoré deti sa počas výletu správali v autobuse nevhodne. Nájdi ich na obrázku a zakrúžkuj.



Veselo je v školskom klube 1 – 4

jeden z prostriedkov zefektívnenia a spestrenia práce v ŠKD

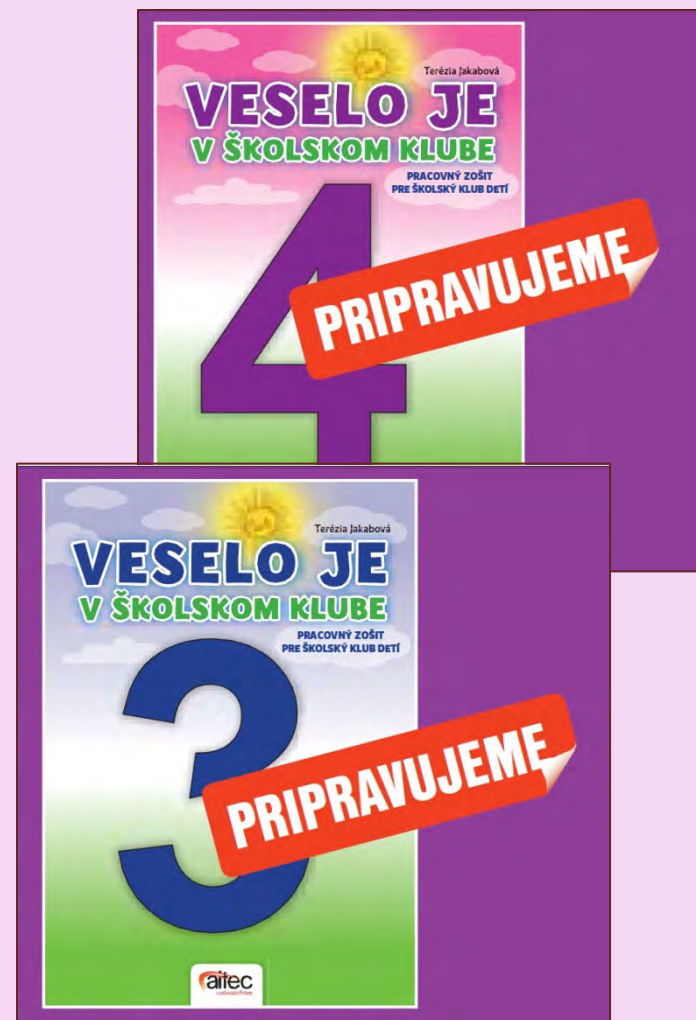

Vznik série pracovných zošitov Veselo je v školskom klube 1 – 4

- Autorkin prvotný zámer – **spestriť prácu detí v ŠKD**
- **Overovanie úloh** pri priamej činnosti s deťmi v ŠKD
- Rôzne **zábavné a nečakané situácie** pri testovaní úloh

Prednosti pracovných zošitov

- **Koncepcia** umožňuje samostatnú prácu detí s minimálnou pomocou vychovávateľa
- **Prehľadnosť** – dieťa sa rýchlo naučí orientovať a pracovať podľa daného modelu
- **Pútavosť** pre deti danej vekovej kategórie
- **Jednoduché a zrozumiteľné zadania**
- **Výstižné ilustrácie** primerané veku
- **Fotografie** – výstižnosť a zrozumiteľnosť obsahu
- **Grafické spracovanie** – jednotná štruktúra

Všeobecná charakteristika série pracovných zošitov

- Spracované **podľa platných odporúčaní** na tvorbu výchovných programov v ŠKD
- Plne **v súlade s cieľmi a princípmi** zákona o výchove a vzdelávaní
- Pracovné zošity 1 a 2 – **odporúčacia doložka MŠ SR**
- Úlohy a aktivity **rozwíjajú vedomosti, zručnosti a postoje** detí získané vo výchovno-vzdelávacej činnosti v škole (nadväzujú na ciele a požiadavky stanovené ISCED 1 pre danú vekovú kategóriu)

<http://www.statpedu.sk/sk/Statny-vzdelavaci-program/Statny-vzdelavaci-program-pre-1-stupen-zakladnych-skol-ISCED-1.alej>

Všeobecná **charakteristika** série pracovních zošitov

- Ponúkajú pre deti **vyváženú zostavu zaujímavých aktivít a úloh** plniacich ciele všetkých tematických oblastí výchovy
- Výber a spracovanie **obsahu rešpektuje vek, schopnosti a zručnosti** detí príslušného stupňa vzdelávania
- Námety na ďalšie **aktivity a činnosti, návody** na zhotovenie výrobkov, **fotogaléria**

Odlišnosti jednotlivých pracovních zošitov

- **Náročnosť** úloh, aktivít a námetov
- **Pestrosť** ponúkaných úloh (maľovanky, krížovky, viacsmerovky, prešmyčky...)
- **Návrhy** na diskusiu
- Stmelujúce **príbehy**
- Motivačné **postavy**
- Typ **ilustrácií**

Štruktúra pracovných zošitov

- **65 strán**
- Graficky i obsahovo rozdelené na **4 časti**
- Jedna **dvojstrana** – jeden **týždeň**
- **Dvojstrana** pre vychovávateľov
- **Tematicky** ladené strany
- **Piktogramy**

Piktogramy

- **Pomôcka** pre vychovávateľov
- **Informácia o prvotnom zameraní úlohy**
- **Námet**, akým spôsobom sa dá úloha **ďalej rozviesť**



Príprava na prácu s pracovným zošitom...

- **Metodické komentáre** – pomôcka a námet
<http://www.aitec.sk/materialy>
- **Oboznámenie** s pracovným zošitom
(štruktúra, typy úloh)
- Periodicita a **spôsob práce**
- Oboznámenie s **hlavnými postavami**

Plnenie cieľov tematických oblastí
výchovy s využitím pracovného zošita



1. Vzdelávacia oblasť

- Rozvíjanie samostatnosti detí pri príprave na vyučovanie
- Nadobúdanie efektívnych spôsobov učenia sa
- Získavanie nových poznatkov a informácií z rôznych zdrojov

1. Vzdelávacia oblasť

– prepojenie s učivom matematiky v prvom ročníku

3.

ABC

A Vyfarbi počet prstov, ktoré ukazuje ruka.

ABC

B Dokresli chýbajúci obrázok ruky so správnym počtom prstov.



1 2 3 4 5



1 2 3 4 5



1 2 3 4 5



1 2 3 4 5

2.

ABC



Urob pre mamičku náhrdelník. Pospájaj podľa poradia čísel (od najmenšieho po najväčšie) koráliky z lesných plodov.

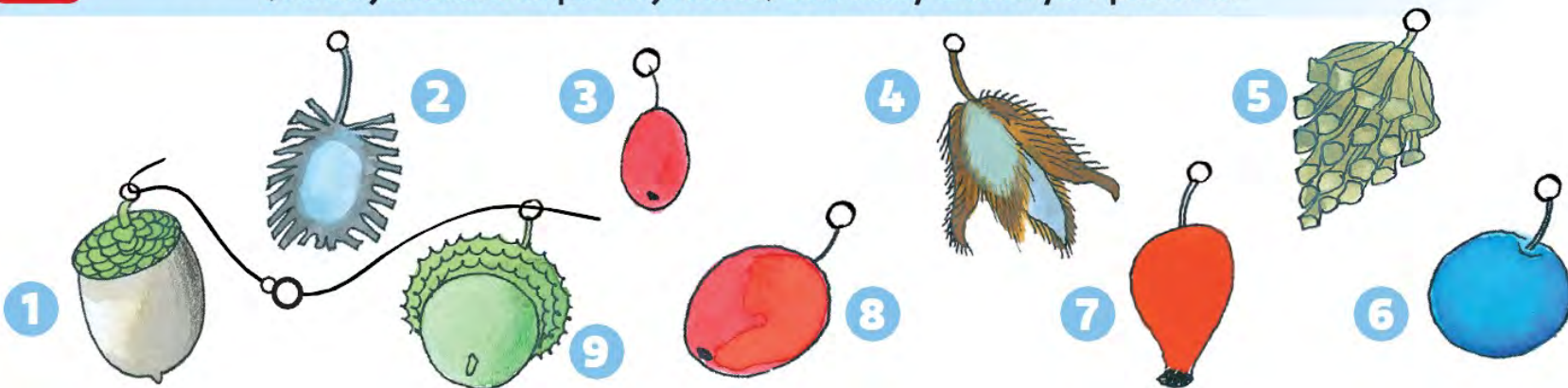

1. Vzdelávacia oblasť

– prepojenie s učivom matematiky v druhom ročníku



B

Vypočítaj príklady. Obrázok vyfarbi podľa výsledkov.
Tenisku Denisku vyfarbi podľa seba.

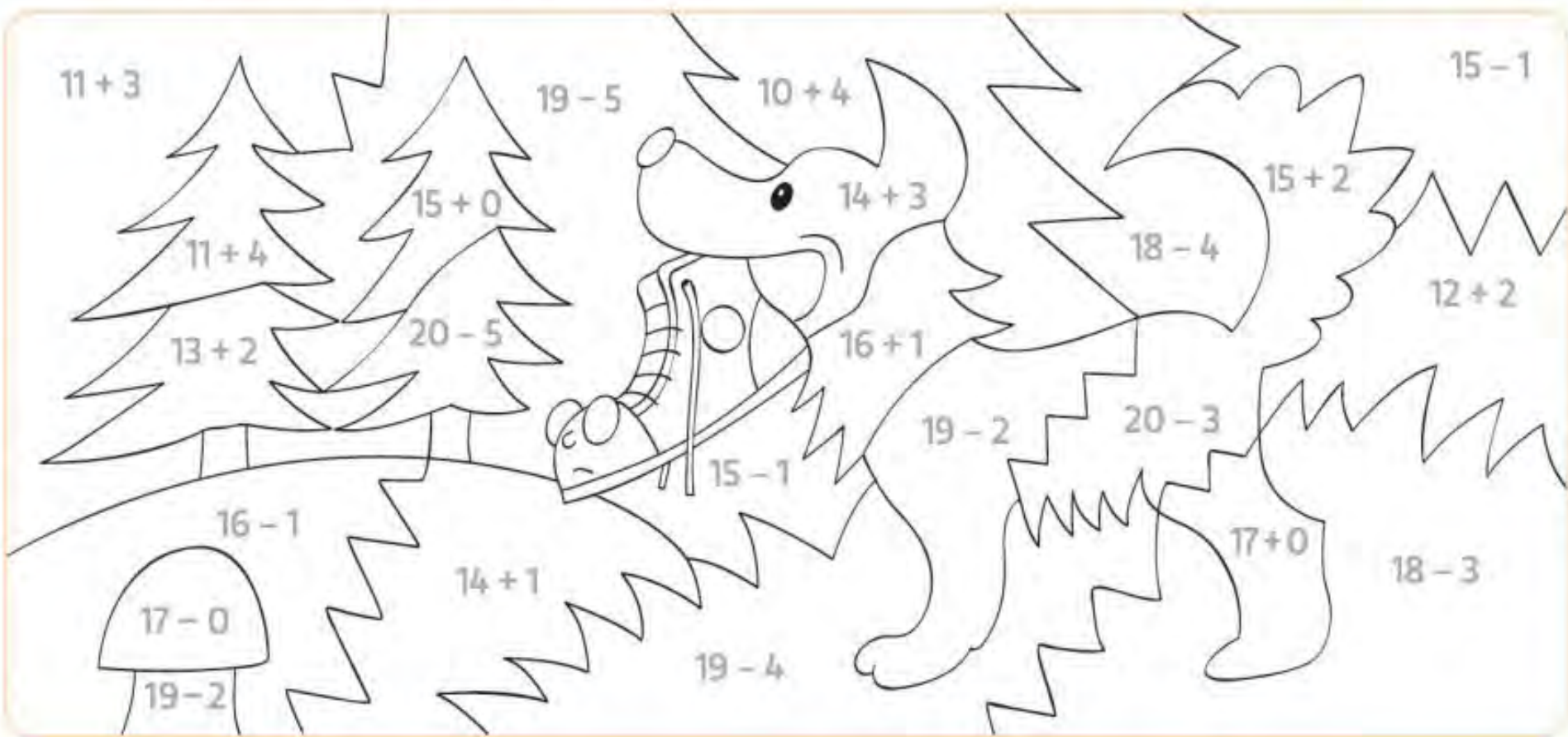

1. Vzdelávacia oblasť

– prepojenie s učivom matematiky v treťom ročníku

3.



A Dopíš do okienok v tekvici ľubovoľné čísla tak, aby súčtom všetkých čísel v tekvici bolo číslo na stopke.

4 obrisy tekvíc, v každej budú asi 4 okienka. niektoré budú prázdne a v niektorých budú napísané čísla. Na stopkách tekvice bude vždy umiestnené číslo.

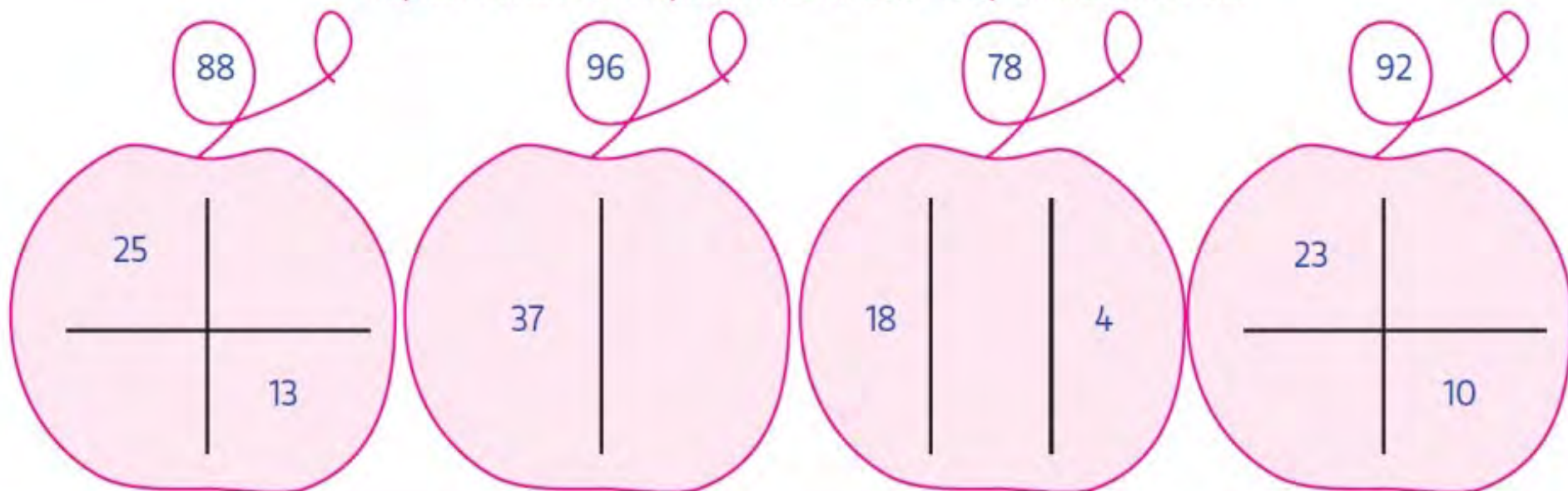

B V každej tekvici vyfarbi druhé najmenšie číslo.

1. Vzdelávacia oblasť

– prepojenie s učivom slovenského jazyka
v prvom ročníku

3.



Prečítaj trojice slov a prirad' k nim najvhodnejšie názvy záľub.
Políčka so slovami vyfarbi podľa názvov záľub.

VODA

PLAVKY

OKULIARE

DRES

LOPTA

BRÁNKA

CESTA

KOLESÁ

PRILBA

LOPTA

KÔŠ

TELOCVIČŇA

SNEH

PALIČKY

RUKAVICE

ĽAD

PUK

DRES

FUTBAL

BASKETBAL

PLÁVANIE

LYŽOVANIE

HOKEJ

BICYKLOVANIE



1. Vzdelávacia oblasť

– prepojenie s učivom slovenského jazyka
v druhom ročníku

2.



Vyfarbi obrázok podľa pokynov. Nevyfarbené časti vyfarbi podľa seba.

Krátke samohlásky

Dlhé samohlásky

Dvojhľásky

Tvrde spoluhlásky

Mäkké spoluhlásky

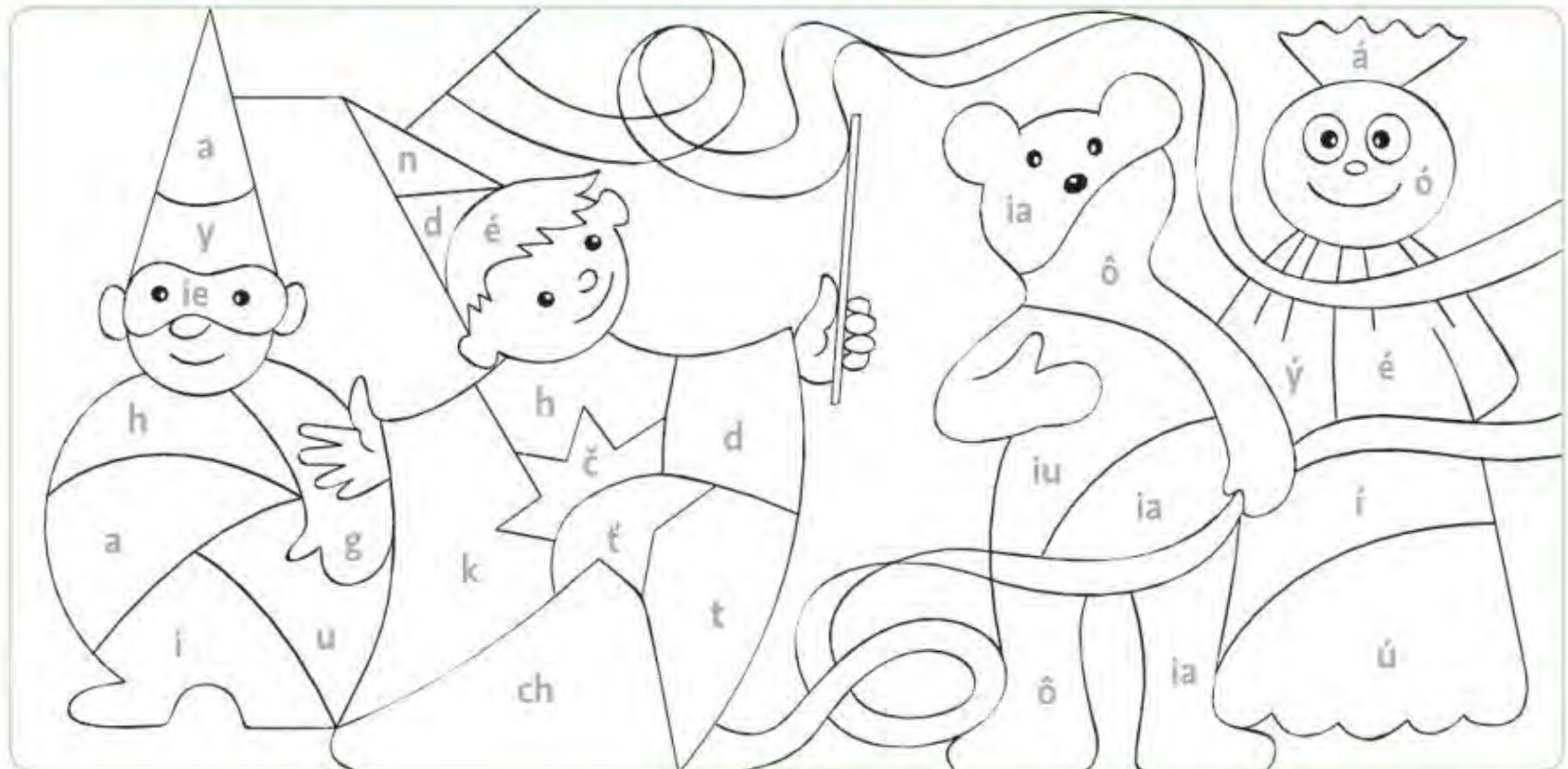

1. Vzdelávacia oblasť

– prepojenie s učivom slovenského jazyka
v treťom ročníku

2.

Petra mamičke požičala knihu o prírode.
Doplň chýbajúce **y, ý, i, í**.



R[] s ostrovid patrí medzi naše najväčšie šelmy. Žije v horách.
Zv[] čajnesa zdržuje na skalách, odkiaľ môže r[] chlo zaútočiť
na svoju kor[] st'. V pr[] rode ho vidáme málokedy, pretože
je plachý. R[] s váži okolo 35 kilogramov a je dlhý pr[] bližne
1 meter. Má dlhé nohy a veľké laby. Je r[] chly a obratný.
Vie si zatahnuť – skr[] ť pazúry, takže sa mu neotupia.
R[] s je zákonom chránený. Hrozí mu v[] hnutie kvôli
poľovníkom, kožušinovému priem[] slu a p[] tliakom.

1. Vzdelávacia oblasť

– prepojenie s učivom slovenského jazyka
v štvrtom ročníku

b) Vpíš do krížovky slová podľa pokynov. Tajničku doplň do vety.

1. Slovo s dvojhláskou v poslednej vete.
2. Dvojslabičné podstatné meno v prvej vete.
3. Sloveso v štvrtej vete.
4. Slovo v štvrtej vete skladajúce sa iba z troch spoluhlások.
5. Slovo s ä v poslednej vete.
6. Prídavné meno v tretej vete.
7. Jednoslabičné slovo v poslednej vete.
8. Sloveso v poslednej vete.
9. Slovo s opačným významom k slovu veľké.

	1.	R	IE	Č	N	A				
			2.	P	A	R	K	U		
		3.	Ž	I	J	Ú				
			4.	V	L	K				
5.	N	A	J	M	Ä					
			6.	Č	IE	R	N	Y		
	7.	S	V	I	Š	Ť				
8.	P	A	T	R	Í					
			9.	M	A	L	É			

1. Vzdelávacia oblasť

– prepojenie s učivom prírodovedy
v prvom ročníku

3.

ABC



Na obrázku sú poschovávané mláďatká. Nájdi ich a spoj každé so svojou mamičkou.



1. Vzdelávacia oblasť

– prepojenie s učivom prírodovedy
v druhom ročníku

1.



A

Prečítaj si text o sýkorkinej priateľke Hanke.

Jej telo má okrúhly tvar. Skladá sa z hlavy, hrude a bruška. Má 3 páry končatín, 2 páry krídiel a tykadlá. Patrí medzi veľmi užitočný hmyz. Živí sa voškami. Prezimuje pod lístím, machom a kameňmi.



B

Rám fotografie živočícha z opisu vyfarbi.

Pod fotografie napíš názvy všetkých troch živočíchov.



1. Vzdelávacia oblasť

– prepojenie s učivom prírodovedy
v treťom ročníku

1.



Nájdí k otázkam Petry a Ota správne odpovede.
Dvojice (otázka – odpoveď) vyfarbi rovnako.

Ako hlboko vedia
dočiahnuť?

Čím sa živia
labute?

Kde si stavajú
hniezda?

Akým spôsobom si
stavajú hniezda?

Hrozí labutiam nejaké
nebezpečenstvo?

Farebná ilustrácia
hlavy mamičky
(odpovedá na otázky
Petry a Ota)

Alebo celá mama
a jedno dieťa?



Veľa rybárov používa pri chytaní
rýb olovené závažia. Olovo však môže
labute otráviť. Niekedy labute porania aj háčiky
na chytanie rýb. Labute ohrozujú aj psy,
no a ako ste sa dnes už dozvedeli, i drôty
vysokého napätia.

Väčšinou hniezdia na zemi
v blízkosti vodnej plochy, ale niekedy
si stavajú hniezda priamo
na vode.

Samček vytrháva
zobákom trstinu
a podáva ju samicke,
ktorá z nej stavia hniezdo.

V hlbokjej vode sa vedia
tak ponoriť pod hladinu, že zobákom
dočiahnu až do hĺbky jedného metra.
Využívajú pri tom svoj dlhý krk.

Živia sa najmä vodnými
riasami, rastlinami a porastmi
zo dna riek a jazier. Na poli spásajú
klásky obilia.

1. Vzdelávacia oblasť

– prepojenie s učivom prírodovedy
vo štvrtom ročníku

1.



- a) Nájdi a vyfarbi v štvorsmerovke názvy planét.
b) Nevyfarbené písmená napíš do políčok a prečítaj celú vetu.

N	I	N	Á	R	U	V	A
R	N	B	E	L	L	Z	S
U	J	U	P	I	T	E	R
T	R	Ú	K	R	E	M	A
A	A	Š	U	N	E	V	M
S	N	E	P	T	Ú	N	A





Prvým slovenským kozmonautom je



--	--	--	--	--	--	--	--	--	--



1. Vzdelávacia oblasť

– prepojenie s učivom vlastivedy
v druhom ročníku

1.   Teniska Deniska spoznávala známe budovy vo svojom meste. Porozmýšľaj, podľa čoho by si spoznal/-a svoju obec. Nakresli to.

1.   **A** Nakresli dve významné miesta vo vašej obci (napr. kostol, námestie, pamätník, školu a podobne).

B Pod obrázky napíš ich názvy.

1. Vzdelávacia oblasť

– prepojenie s učivom vlastivedy
v treťom ročníku

3.



A Zisti, za kým išla líška. Vyfarbuj červenou ceruzkou cestičku podľa zadania.

POMÔCKA: 2S znamená vyfarbiť dva štvorčeky severným smerom.

Líška išla 1S, 2V, 2J, 3V, 4S, 2Z, 1S, 4V, 5J, 2V, 4S, 1V

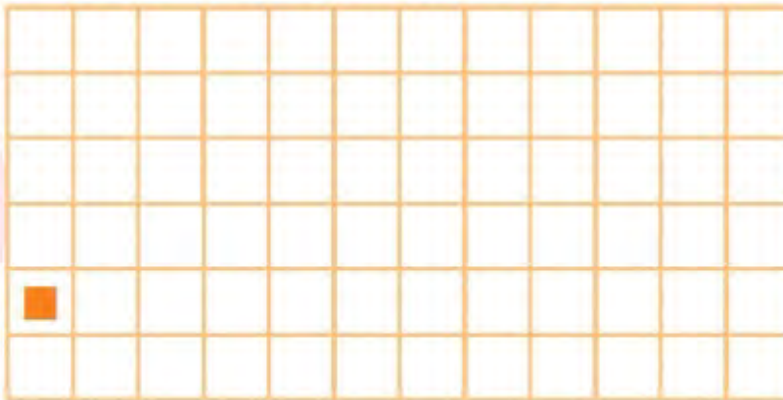

Ilustrácia líška

Ilustrácia malé líšky

Ilustrácia jež

Ilustrácia vlk

Ilustrácia kompas, ktorého strelka smeruje kolmo hore a ukazuje sever



B Napíš, za kým išla líška.

1 Rozšifruj názvy niektorých z pamiatok, ktoré sa nachádzajú v Bratislave.

	A	B	C	D	E	F
1	SLA	MIR	SKÉ	TIS	CO	PA
2	BRA	ŽA	VAD	TI	LO	MAR
3	BA	SKÁ	LAV	KA	NÁ	LÁC
4	NA	CHOV	SLO	SKÝ	VE	VY
5	MI	HRAD	VEN	SV.	NI	JÚ
6	DÓM	CHAL	ROD	VÍN	NÉ	DI

2A	1D	3C	4D		5B

2. Spoločenskovedná oblasť

- Rozvoj základov zručností **sebahodnotenia, sebariadenia, empatie**
- Rozvoj a posilňovanie **základov hrdosti k národnej a štátnej príslušnosti**
- Pestovanie **úcty** voči **rodičom** a **starým rodičom**
- Ohľaduplné správanie k **osobám so zdravotným postihnutím**
- **Kultúrne** a **nekultúrne** správanie
- Pochopenie významu dodržiavania **ľudských práv a základných slobôd**
- Samostatné a kritické **riešenie jednoduchých konfliktov**
- **Poskytnutie pomoci** alebo privolanie pomoci

2. Spoločenskovedná oblasť – úlohy v prvom ročníku



3.

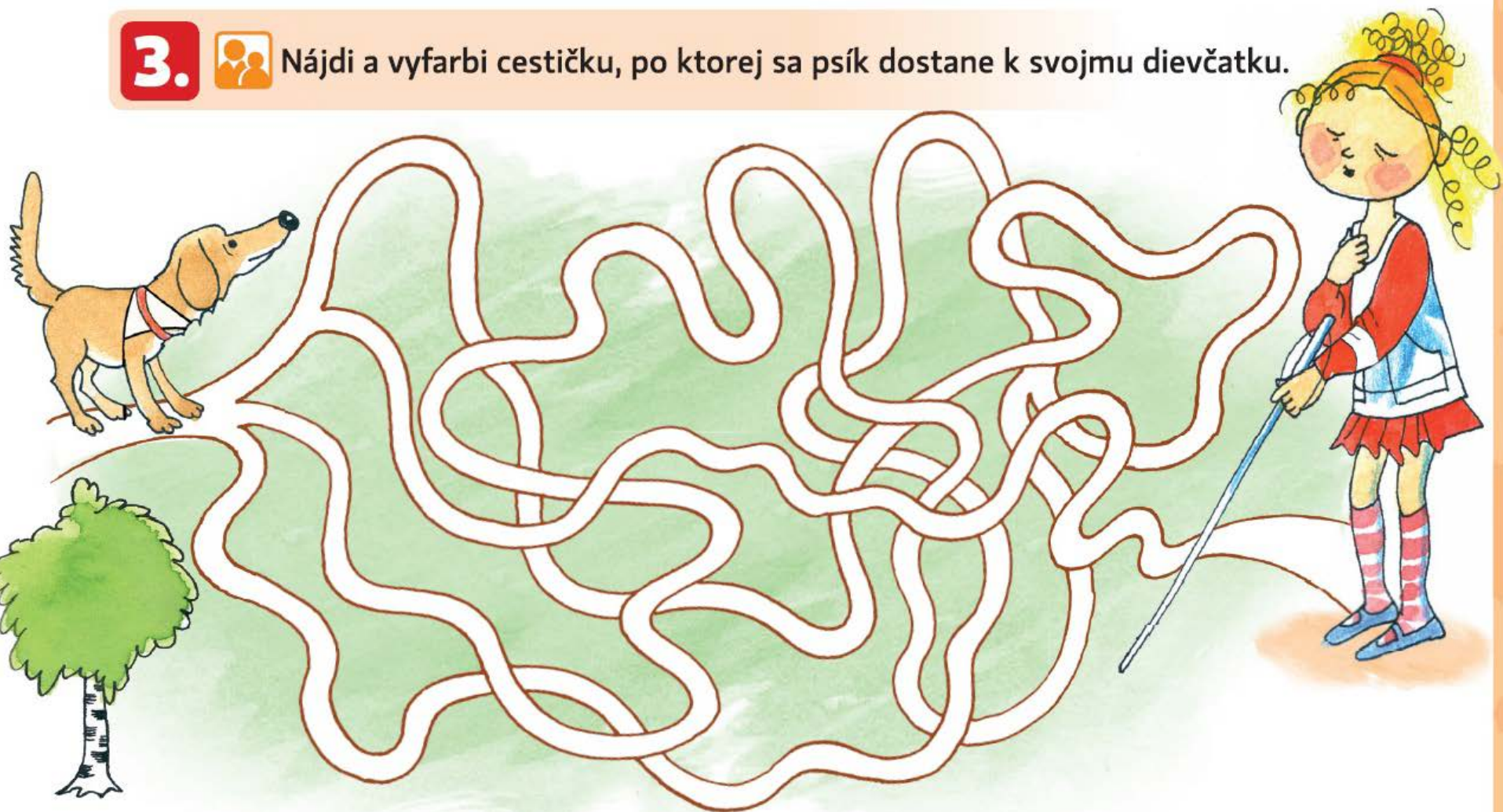

Nájdí a vyfarbi cestičku, po ktorej sa psík dostane k svojmu dievčatku.



2. Spoločenskovedná oblasť – úlohy v druhom ročníku

2.    Napíš odpovede na otázky slepého dievčatka.



- Ako sa nazýva táto rastlina?
- Akej farby má kvet?
- Akej farby má listy?
- V ktorom ročnom období kvitne?
- Čo by si chcel/-a o nej ešte napísať?

2. Spoločenskovedná oblasť – úlohy v treťom ročníku

1. a) Nájdi a vyfarbi názvy športov, v ktorých súťažia aj ľudia na vozíku.
cyklistika, lukostrelba, stolný tenis, šach, hokej, tenis, tanec, basketbal, strelba



www.shutterstock.com · 1673443



www.shutterstock.com · 3274155



www.shutterstock.com · 5556682

P	A	K	I	T	S	I	L	K	Y	C
T	E	N	I	S	H	O	K	E	J	Š
L	U	K	O	S	T	R	E	L	B	A
A	R	A	O	T	A	N	E	C	L	CH
S	T	R	E	L	B	A	Y	M	P	IÁ
S	T	O	L	N	Ý	T	E	N	I	S
B	A	S	K	E	T	B	A	L	D	A

2. Spoločenskovedná oblasť

– úlohy vo štvrtom ročníku

„...Helenka má veľmi rada prírodu. Jej výlety po Slovensku sú však obmedzené. Helenka sa totiž pohybuje na invalidnom vozíku. Chcel som Helenku potešiť... Spolu so strýkom Rudkom sme vybrali trasu, po ktorej sa dá dopraviť aj na vozíku.“

Úlohy:

- **Prejdi bludiskom a zisti trasu, po ktorej išla Helenka s deťmi.**
- **Vylúšti a napíš názvy ďalších miest, ktoré obdivovala Helenka na výlete.**

3. Prírodovedno-environmentálna oblasť

- Osvojovanie si elementárnych **princípov ochrany životného prostredia**
- Uvedomovanie si **dôležitosti ochrany životného prostredia**
- Poznávanie **fauny a flóry Slovenska**

3. Prírodovedno-environmentálna oblasť

– úlohy v prvom ročníku

4.





Prečiarzni obrázky, na ktorých sa ľudia zbavujú odpadu nesprávnym spôsobom.





3. Prírodovedno-environmentálna oblasť



– úlohy v druhom ročníku

2.   **A** Havran Edo videl na Slovensku rôzne živočích. Prečítaj ich názvy.

- 1 SVIŠŤ VRCHOVSKÝ 2 KAMZÍK VRCHOVSKÝ 3 ROSNIČKA ZELENÁ 4 RYS OSTROVID
5 ZUBOR LESNÝ 6 VLK DRAVÝ 7 VYDRA RIEČNA

  **B** Očísluj fotografie podľa čísel pri názvoch.



  **C** Správne usporiadaj slabiky v slovách. Vetu napíš.

toTie vochyčíži sú kozánom nenéchrá.

3. Prírodovedno-environmentálna oblasť

– úlohy v treťom ročníku

Bioodpad

- 1.** Pospájaj pravítkom body podľa poradia čísel. Vznikne ti obrys kompostoviska. Vyfarbi ho.

Farebná ilustrácia: časť záhradky, na nej priestor na nakreslenie kompostoviska. Bude biely, deti si ho vyfarbia. Namiesto kompostoviska budú nakreslené body a pri nich čísla do 100 ??? (asi staci aj menej) spojením ktorých vznikne obrázok kompostoviska z drevených latiek.

Obrazok moze byt spolu s obrazkom dedka ktorý bude akože v popredí

K Svetákovcom prišiel na návštevu sused Mišo. „Dobrý deň, susedia!“ hlučne pozdravil. „Vidím, že máte opäť bohatú úrodu. Ja som tento rok nakúpil plno hnojiva a úrodu mám polovičnú,“ sťažoval sa. Dedko ho vzal do záhrady a vysvetľoval mu: „Nuž, to máte tak, susedko. My hnojivo nekupujeme. My máme prírodné. Zužitkujeme pritom odpad zo záhrady aj z kuchyne a výsledok je, ako vidíte, výborný.“

V záhrade sme ohradili drevom tento priestor, do ktorého hádzeme všetok bioodpad z kuchyne i zo záhradky. Po čase sa zmení na kvalitné prírodné hnojivo.

Farebná ilustrácia: Dedko ukazuje na body (budúci obrázok kompostoviska) vľavo. Pri ňom stojí sused Mišo. Dedko má v bublinke napísané:

3. Prírodovedno-environmentálna oblasť – úlohy vo štvrtom ročníku

„...Zistil som, že takmer všetok vytriedený odpad sa dá recyklovať. Dajú sa z neho vyrobiť nové výrobky... Pani vychovávateľka nám ukázala a vysvetlila význam niektorých značiek na výrobkoch týkajúcich sa recyklácie...“



Úloha: **Usporiadaj slabiky podľa poradia čísel od najmenšieho po najväčšie a vpiš ich pod daný znak.**

1°523¶
SYM¶

1°524¶
BOL¶

1°525¶
RE¶

1°526¶
CYK¶

1°527¶
LÁ¶

1°528¶
CIE¶

4. Pracovno-technická oblasť

- Usmerňovanie detí k samostatnému **vytýčeniu** osobných **cieľov**
- Uvedomovanie si významu **zodpovednosti** za **vykonanú prácu**
- Rozvíjanie **schopnosti spolupracovať** so skupinou
- Rozvíjanie základov **manuálnych a technických zručností**
- Získavanie základov **zručností** potrebných **pre praktický život**
- Tvorenie jednoduchých **projektov**

4. Pracovno-technická oblasť – úlohy v prvom ročníku

s. 44 – 45 **Mačka**

Pomôcky: obyčajná ceruzka, priadza alebo špagát, nožnice, vodové alebo temperové farby, nádoba na vodu, štetec, lepidlo

Opis pracovného postupu: Pomocou prílohy pracovného zošita vyrobte deťom šablónu mačky. Deti podľa šablóny nakreslia mačku na výkres a vymaľujú ju. Na vyschnutý výkres nakreslia pred mačku kruh a natrú ho lepidlom. Potom naň stáčajú zvyšok starej priadze alebo špagátu do tvaru klobka.



4. Pracovno-technická oblasť – úlohy v druhom ročníku

s. 31 Akvárium

Pomôcky: modrá vlnitá lepenka, výkresy, zápalkové škatuľky, obyčajná ceruzka, nožnice, lepidlo, modrá temperová farba, akvarelové ceruzky, flitre, mušle, tampónový valček alebo špongia, štetec, nádoba na vodu

Opis pracovného postupu: Deti si na výkres obyčajnou ceruzkou načrtnú obrysy vln a vzniknuté plochy vyfarbia rôznymi odtieňmi modrej farby. Zápalkové škatuľky zafarbia na modro pomocou špongie alebo tampónového valčeka a nechajú vyschnúť. Na ďalší výkres nakreslia



4. Pracovno-technická oblasť

– úlohy v treťom ročníku

3.



Vyrob plagát týkajúci sa ochrany jaskýň. Napíš naň vhodný text a vyzdob ho podľa svojej fantázie.

4.



Pracujte v skupinách. Každá skupina si vyberie jednu z nasledujúcich tém a vytvorí o nej jednoduchý projekt.

- Živočíchy v lese
- Rastliny lesa
- Les na jeseň
- Vtáky v lese
- Dôležitosť ochrany lesa.

Práca s mapou: Vyfarbi na mape chránené územie Slovenský raj.

4. Pracovno-technická oblasť

– úlohy vo štvrtom ročníku

Úlohy:

- **Vymysli a vytvor plagát vyzývajúci k triedeniu odpadu.**
- **Nakresli voskovými pastelmi prostredie vhodné pre živočíchy. Potom si vezmi farebné papiere a trhaním z nich vytvor tvary rôznych živočíchov spomínaných v texte. Nalep ich na vhodné miesto.**
- **Namaľuj na výkres prechádzku v lese s tvojou rodinou. Hotový výkres môžeš dotvoriť nalepením rôznych prírodných materiálov (kamienkov, vetvičiek, piesku...)**

5. Esteticko-výchovná oblasť

- Rozvoj **talentu a špecifických schopností** detí
- Základy **vzťahu k umeniu**
- Úcta ku **kultúrnym hodnotám** v blízkom okolí
- Základy **tvorivých schopností a zručností**
- **Objavovanie krásy** v bežnom živote

5. Esteticko-výchovná oblasť

– úlohy v prvom ročníku

3.



A

Na výstave rastlín bola súťaž fotografií a obrázkov. Označ 😊, ktorá fotografia sa ti páči viac.



B

Nakresli do súťaže obrázok rastlín.



A

B



5. Esteticko-výchovná oblasť

– úlohy v druhom ročníku

1.



A Vyfarbi ľubovoľne rámy obrazov.



B Ak vieš, napíš pod každý obraz názov ročného obdobia, ktoré na ňom maliar zachytil.

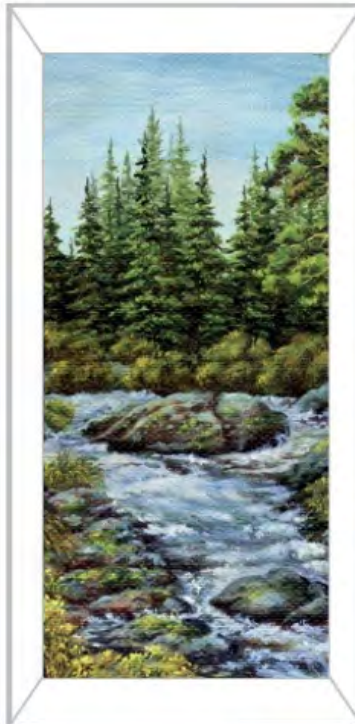

C Opíš jeden z obrazov. Napíš, čo je na ňom namaľované a čím ťa upútal.

5. Esteticko-výchovná oblasť

– úlohy v treťom ročníku

Úlohy:

- **Nakresli záhradku plnú úrody.**
- **Namaľuj na výkres dedka s Otom vyrábajúcich veselú tekvicu.**
- **Nakresli dobroty, ktoré mávate na vianočnom stole.**

5. Esteticko-výchovná oblasť

– úlohy vo štvrtom ročníku

Úlohy:



- **Vyber si jednu z pamiatok alebo známych miest Košíc a namaľuj ju na výkres.**
- **Navrhni a nakresli voskovými pastelkami vlak budúcnosti, ktorý by bol ešte šetrnejší k životnému prostrediu a bezpečnejší.**
- **Namaľuj vymyslené mesto, v ktorom by si chcel/-a žiť. Na výkres môžeš lepiť obrázky z časopisov.**

6. Telovýchovná, zdravotná a športová oblasť

- Pochopenie významu **pravidelného pohybu a cvičenia**, dodržiavanie **základných zásad zdravej výživy**
- Osvojenie si základných princípov **zdravého životného štýlu**
- Pochopenie **škodlivosti fajčenia, alkoholu a iných drog**
- Rozvíjanie **športového talentu a schopností**
- Rozvíjanie schopnosti **relaxovať pravidelným cvičením a pohybom**
- Kultivovanie **hygienických návykov**

6. Telovýchovná, zdravotná a športová oblasť

– úlohy v prvom ročníku

5.    Prečiarkni obrázky vecí, ktoré môžu poškodiť tvoje zdravie.

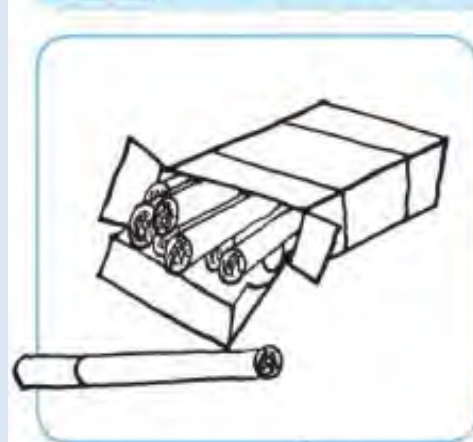

Návrhy na diskusiu:  Prečo medveďa ochorelo? Povedz, ako si dokončil/-a rozprávku.

6. Telovýchovná, zdravotná a športová oblasť úlohy v druhom ročníku

3.



A Napíš na riadok názov označenia zákazu.



B Podčiarkni názov miesta, kde si takéto označenie videl/-a.



DETSKÉ IHRISKO • ZASTÁVKA AUTOBUSU
REŠTAURÁCIA • BENZÍNOVÁ PUMPA • ŠKOLA
MATERSKÁ ŠKOLA • LETISKO
ZÁKLADNÁ UMELECKÁ ŠKOLA • NEMOCNICA

Naposledy
som videla toto
označenie!



C Napíš, prečo je podľa teba zakázané fajčiť v blízkosti škôl a detských ihrísk.

6. Telovýchovná, zdravotná a športová oblasť úlohy v treťom ročníku

3.

A Nájdi a vyfarbi v štvorsmerovke názvy 15 potravín, ktoré si priniesli deti na desiatu. Napíš ich na riadky. ←→↙

T	M	A	V	É	P	E	Č	I	V	O	Č	Č
M	I	N	E	R	Á	L	N	A	V	O	D	A
A	O	Z	Á	K	U	S	O	K	L	B	A	J
V	S	I	N	O	A	D	Á	L	O	K	O	Č
Ý	P	A	P	R	I	K	A	S	Í	G	Š	N
CH	A	K	R	IE	T	Á	N	Š	U	N	K	A
L	A	A	K	J	A	D	A	R	A	P	E	D
IE	A	K	Š	U	R	H	T	E	S	IA	K	T
B	T	V	R	D	Ý	S	Y	R	U	T	S	Y

- B** Zakrúžkuj názvy tých potravín, ktoré sú podľa teba zdravé.
- B** Nevyfarbené písmená opíš na riadok a vytvor z nich vetu. Postupuj zľava doprava, zhora nadol.

Napíš, _____

1 _____ 9 _____
2 _____ 10 _____
3 _____ 11 _____

6. Telovýchovná, zdravotná a športová oblasť

úlohy v štvrtom ročníku

Úloha:

2. Miško si napísal, aké bývajú jabĺčka. Vyfarbi iba políčka s dvojslabičnými slovami.

Tabuľka s políčkami. Po vyfarbení správnych slov deťom vznikne obrázok jabĺčok.

Dvojslabičné slová:

kyslé, zdravé, svieže, čerstvé, zrelé,
chutné, sladké, lesklé, malé, dobré,
veľké, žlté

Slová, ktoré zostanú nevyfarbené:

osviežujúce, žiarivé, zelené, červené,
šťavnaté, spadnuté, voňavé,
najzdravšie, vynikajúce, výživné

Miško v bublinke niekde na boku napísané:

Jablká sú veľmi zdravé. Obsahujú až 13 druhov vitamínov. Podporujú správne trávenie, pôsobia proti infarktu a stresu, posilňujú imunitný systém. Každý človek by mal zjesť aspoň jedno jablko denne.

Prelínanie tematických oblastí výchovy

- Prelínanie obsahu jednotlivých tematických oblastí výchovy – **komplexnejší rozvoj** osobnosti detí
- Väčšina úloh **plní ciele viacerých** tematických **oblastí súčasne**
- Tento **typ úloh** je označený viacerými **piktogramami**

Prelínanie tematických oblastí výchovy

1. **ABC** **A** Spoj pravítkom všetky krúžky. Vzniknutú plochu ľubovoľne vyfarbi.
Dievčatko po nej bude môcť prejsť až do parku.

B Vyfarbi na obrázku aj všetko ostatné.

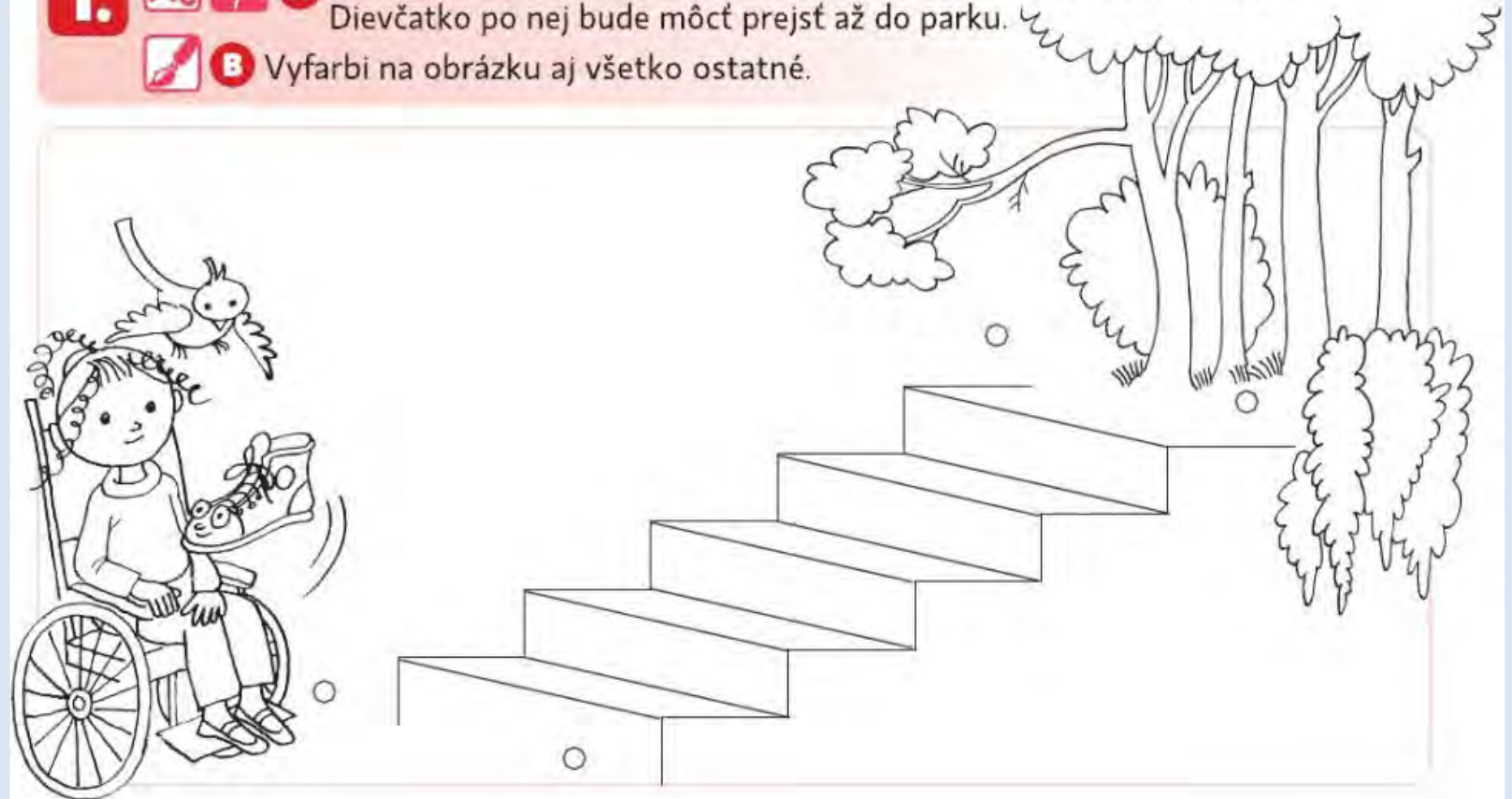

Prelínanie tematických oblastí výchovy

4.



ABC

A

Zorad' kartičky podľa poradia čísel od najmenšieho po najväčšie.
Prečítaj názov stromu, ktorý je národným symbolom Slovenska.



ABC

B

Zorad' kartičky podľa čísel od najväčšieho po najmenšie.
Prečítaj názov vrchu, ktorý je národným symbolom Slovenska.

A



B



19

13

9

17

A

I

L

P

10

7

4

17

14

9

I

Á

Ň

K

R

V



Prajeme Vám příjemnou přestávku!

Predstavenie jednotlivých titulov série pracovných zošitov Veselo je v školskom klube 1 – 4



Veselo je v školskom klube 1



Motivačné postavy

Hlavnými motivačnými postavami sú škriatkovia
Smejko a Smejka.



Štruktúra pracovného zošita

- **65 strán**
- Tematicky rozdelený na **4 ročné obdobia**
- Každé ročné **obdobie** – jedna dvojstrana
- Tematicky ladený **názov textu**
- Rubrika ***Ako sa dnes cítiš?***
- **Návrhy na diskusiu**
- **Ďalšie námety a aktivity**
- **Fotogaléria** vybraných výrobkov

Predstavenie pracovného zošita

- **Rozprávkový príbeh** blízky deťom, prepojený s reálnym životom
- Možnosť **motivovania úloh** v celom PZ
- Dostatok **obrazového materiálu**
- **Jednoduché zadania** vhodné pre prvákov
- **Rôznorodé úlohy** v súlade s obsahom a cieľmi tematických oblastí výchovy
- Prelínanie tematických oblastí

Smejko a Smeška v lese

**NÁZOV
TÉMY**

**PIKTOGRAMY TEMATICKÝCH
OBLASTÍ VÝCHOVY**

1.



Spoj

B

Zakrúžkuj obrázky stromov, ktoré rastú v lese.

ČÍSLO ÚLOHY





2.

ABC



A

Zisti a zapíš počty jednotlivých druhov plodov.



B

Vyfarbi obrázky plodov, z ktorých varíme liečivý čaj.

ZADANIE
ÚLOHY



NÁVRHY NA
DISKUSIU

Návrhy na diskusiu. 2. Z ktorých ďalších plodov si môžeme uvariť liečivý čaj? Vieš, prečo varievame liečivé čaje? Sú všetky rastliny rovnakým spôsobom zbierať liečivé rastlinky? Ktoré?

Začíname pracovať s pracovným zošitom

- **Štruktúra, periodicità** vypracovávaní, oboznámenie so **systemom práce**
- **Rozhovor o obálke** – zisťovanie mien škriatkov
- Oboznámenie s **hlavnými postavami**
- **Prečítanie** motivačného **príbehu**
- **Nakreslenie** krajiny škriatkov

Doplňujúce materiály

- Metodické **komentáre**
- **Šablóny** na tvorbu výrobkov v dvoch verziách (čierno-biela, farebná)
- Všetky materiály sú **zdarma** na stiahnutie:
<http://www.aitec.sk/produkt/veselo-je-v-skolskom-klube-1-53>

Veselo je v školskom klube 2



MOTIVAČNÝ PRÍBEH



Edo na Slovensku

NÁZOV TÉMY

Teniska Deniska a sýkorka Marianka stretli havrana Eda. Býva v Rusku a priletel k nám prezimovať. Deniske a Marianke povedal, že po ceste obdivoval krásy Slovenska. Páčilo sa mu najmä jedno pohorie.

PIKTOGRAMY TEMATICKÝCH OBLASTÍ VÝCHOVY

1.



havrana Eda k vlneta.

ČÍSLO ÚLOHY

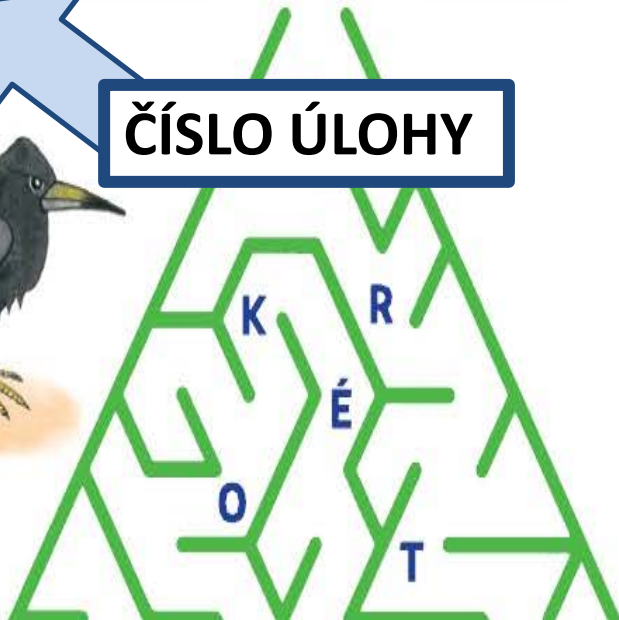

B Z písmen na správnej ceste poskladaj slová. Doplň ich do vety.

2.



A

Havran Edo videl na Slovensku rôzne živočíchy. Prečítaj ich názvy.

- 1 SVIŠŤ VRCHOVSKÝ
- 2 KAMZÍK VRCHOVSKÝ
- 3 ROSNIČKA ZELENÁ
- 4 RYS OSTRÝ
- 5 ZUBOR LESNÝ
- 6 VLK DRAVÝ
- 7 VYDRA RIEČNA

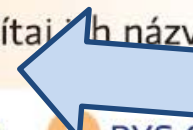

**ZADANIE
ÚLOHY**



B

Očísluj fotografie podľa čísel pri názvoch.



C

Správne usporiadaj slabiky v slovách. Vetu napíš.

toTie vochyčíži sú kozánom nenéchrá.

16



**ČÍSLO
STRANY**

Motivačné postavy

Hlavnými motivačnými postavami sú chlapec Lukáško, teniska Deniska, sýkorka Marianka.



Predstavenie pracovného zošita

- Dominujúca prírodná tematika
- Stmelujúci motivačný príbeh na začiatku každej strany
- Dokonalá symbióza ľudskej i živočíšnej ríše
- Náročnejšie a rôznorodejšie úlohy: krížovky, vyfarbovanie obrázkov podľa výsledkov, práca s textom, úlohy na vyjadrenie vlastného názoru, viacsmerovky, labyrinty, úlohy na čítanie s porozumením, hádanky...
- Strana venovaná právam dieťaťa

Oboznámenie s pracovným zošitom

- Štruktúra, periodicitá vypracovávaná, oboznámenie s prácou
- Rozhovor o obálke
- Prečítanie úvodného príbehu na titulnej strane
- Oboznámenie s hlavnými postavami

Doplňujúce materiály

- Metodické komentáre
- Šablóny na tvorbu výrobkov v dvoch verziách (čierno-biela, farebná)
- Maľovanky

Všetky doplňujúce materiály nájdete na:

<http://www.aitec.sk/produkt/veselo-je-v-skolskom-klube-2-54>

Veselo je v školskom klube 3

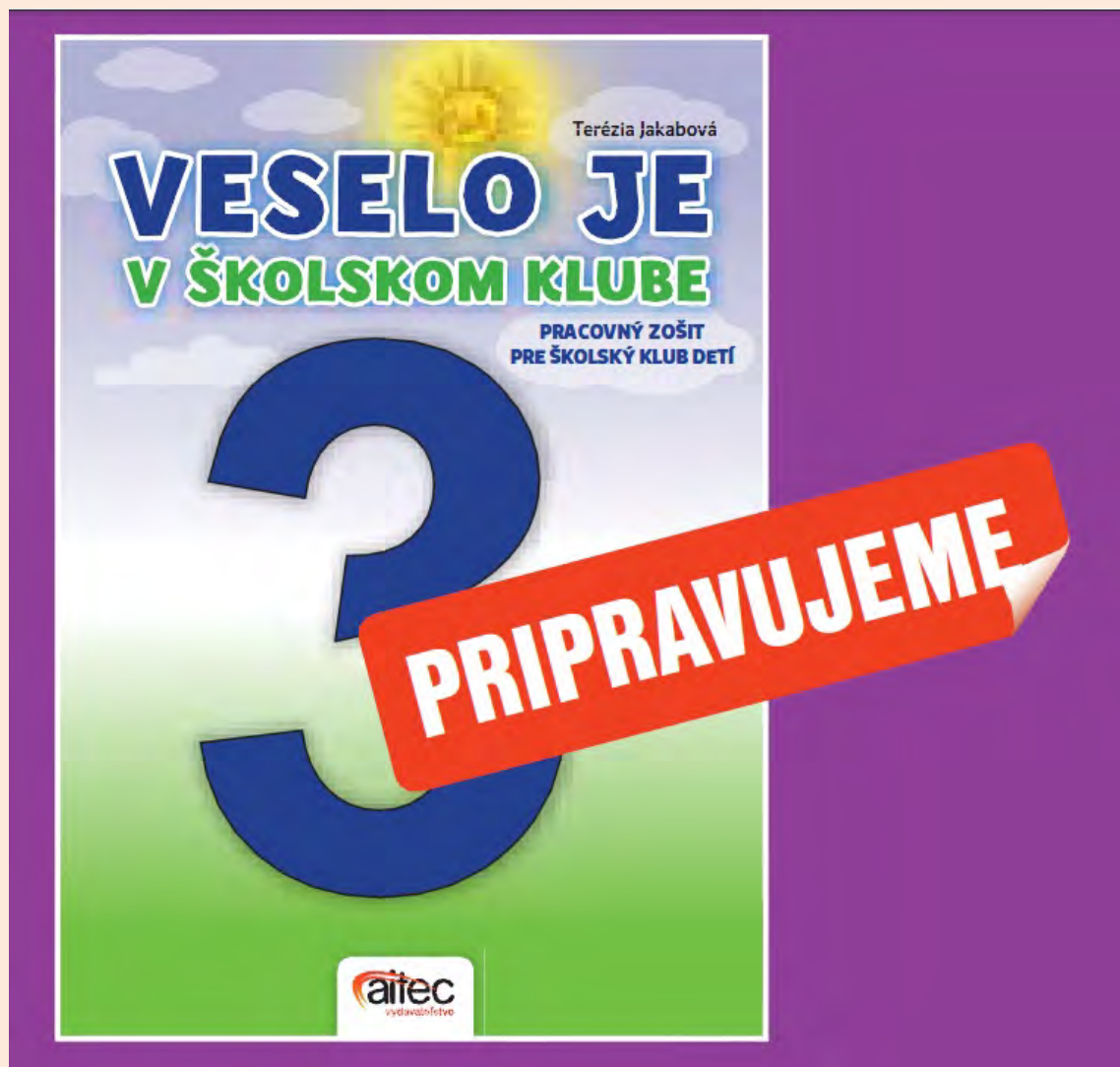

Štruktúra pracovného zošita

- 65 strán
- Graficky aj obsahovo rozdelený na 4 časti
- Tematicky ladený názov textu
- **Úvodný príbeh na každej strane**
- **Práca s textom**
- **Práca s mapou**
- **Práca s internetom**
- Štýl ilustrácií primeraný veku detí
- Ďalšie námety a aktivity
- Fotogaléria vybraných výrobkov

Predstavenie pracovného zošita

- Dominujúca **vlastivedná tematika**
- Stmelujúci motivačný **príbeh z reálneho života**
- Prototyp **zdravých rodinných vzťahov** – viac generácií
- **Situácie blízke deťom**
- **Náročnejšie a rôznorodejšie úlohy**: krížovky, úlohy na riešenie dopravných situácií, úlohy zamerané na čítanie s porozumením, viacsmerovky, úlohy zamerané na riešenie jednoduchých konfliktných situácií, šifrovačky, labirynty, zložené matematické úlohy...
- Práca s textom, mapou, internetom
- Strany venované ročným obdobiam: **sviatky, pamätné dni, pranostiky...**
- Ilustrovaný príbeh na každej dvojstrane

Motivačné postavy



Doplňujúce materiály

- Pripravované metodické komentáre
- Pripravované šablóny výrobkov
- Titul bude pripravený k septembru 2013

Veselo je v školskom klube 4



Predstavenie pracovného zošita

- Dominujúca **vlastivedná tematika**
- Stmelujúci motivačný **príbeh z reálneho života**
- **Situácie blízke deťom** – prostredníctvom rozprávania chlapca – motivačnej postavy
- **Náročnejšie a rôznorodejšie úlohy**: práca s textom, šifrovačky, prešmyčky, krížovky, labyrinty, viacsmerovky, úlohy zamerané na čítanie s porozumením, hľadanie slov vo vetách, krížovky prepojené s textom, úlohy na dopĺňanie slov do básní, úlohy s dopravnou tematikou...

Michal Múdry

- **Oblíbená veta:** Všetko sa dá rozložiť. Nie všetko, čo sa dá rozložiť, sa však dá aj zložiť.
- **Poznávacie znamenie:** Som všade, kde sa niečo zaujímavé deje.

Michal Múdry

- **Moje meno:** Michal Múdry
- **Záľuby:** Zaujíma ma všetko, čo sa týka techniky a najnovších vynálezov. Rád čítam knihy o rekordoch. Niektoré z nich som aj skúšal prekonať – napríklad rekord v jedení zmrzliny. Musím sa priznať, že za tú angínu to naozaj nestálo.
- **Obľúbená farba:** Modrá. Obľúbil by som si aj neviditeľnú, ale tú som ešte nevymyslel (hoci sa snažím byť neviditeľný, keď mám vyniesť smeti, ale zatiaľ to nefunguje).
- **Obľúbená hudba:** Páči sa mi takmer všetko. Niektoré piesne si spievame s kamarátmi pri ohnisku. Viem ich hrať aj na gitare, ale jednu zo strún som pred mesiacom použil na zostrojenie samoprevracacieho kalendára, takže teraz nehrám.
- **Obľúbené zviera:** Delfín. Škoda, že ho nemôžem chovať doma. Máme príliš malú vaňu.
- **Obľúbená veta:** Všetko sa dá rozložiť. Nie všetko, čo sa dá rozložiť, sa však dá aj zložiť.
- **Poznávacie znamenie:** Som všade, kde sa niečo zaujímavé deje.

Doplňujúce materiály

- Pripravované metodické komentáre
- Pripravované šablóny výrobkov
- Titul bude pripravený k septembru



**NÁMETY NA SPOLUPRÁČU ŠKD
S RODINNÝMI PRÍSLUŠNÍKMI A INŠTITÚCIAMI
V OBCI**

Námety na spoluprácu s rodičmi a starými rodičmi detí

- Spoločné **prechádzky** do okolia ŠKD
- **Práca s jesennými plodmi** – aranžovanie jesenných dekorácií, vyrábanie svetlonosov (súťaž tímov), výroba gaštanových postavičiek
- **Kultúrny program** (mesiac úcty k starším) – pre rodičov a starých rodičov, pre domov dôchodcov
- **Vianočná besiedka**
- Spoločné **zdobenie medovníkov**
- **Spievanky** – ľudové piesne v podaní starých rodičov

Námety na spoluprácu ŠKD s rodičmi a starými rodičmi

- **Pálenie Moreny**
- **Zdobenie kraslíc a pletenie korbáčov – tímy**
- **Deň matiek – besiedka**
- **Deň otcov – športové popoludnie**
- **Súťaž o super rodiča/starého rodiča**
- **Medzinárodný deň detí – výlet, súťaže, prípadne iná aktivita**
- **Predprázdninová opekačka**

Námety na spoluprácu s inštitúciami v obci

- **Miestna knižnica** – kvíz, beseda s autorom/autorkou kníh, rozprávanie o knižnici, súťaž skupín, súťaž o najlepšieho sprievodcu knižnicou
- **ZUŠ** – divadielko pre žiakov ZUŠ, koncert žiakov ZUŠ pre deti ŠKD, spoločné vystúpenie detí pre občanov
- **Múzeum** – cesta do minulosti (rozprávanie), vyrábanie výrobkov na vyzdobenie miestností múzea

Hry a iné aktivity

- Pri výbere hry dbáme na bezpečnosť, individuálne schopnosti, zručnosti detí a podmienky v ŠKD.
- Každú novú hru je potrebné s deťmi najprv vyskúšať a upraviť ju podľa potreby, pretože nie všetky hry možno hrať podľa presne stanovených pravidiel.
- Deti treba upozorniť, že ide o skúšobnú hru, o hru, ktorú hráme prvýkrát. Deti si na tento systém zvyknú a potom už samy navrhujú úpravy pravidiel.

Námety na hry a iné aktivity

- Ovocný košík
- Tvorte skupiny
- Skladajte text
- Skryté písmenká
- Námorníci (na loď, na breh, do vody)
- Čierna, biela, strakatá (skákanie cez švihadlo)
- Bublinky (skupiny podľa čísel)
- Zip, zap, zop (pravo-ľavá orientácia)
- Triaťanie terča na slepo

Kvíz



Kvíz

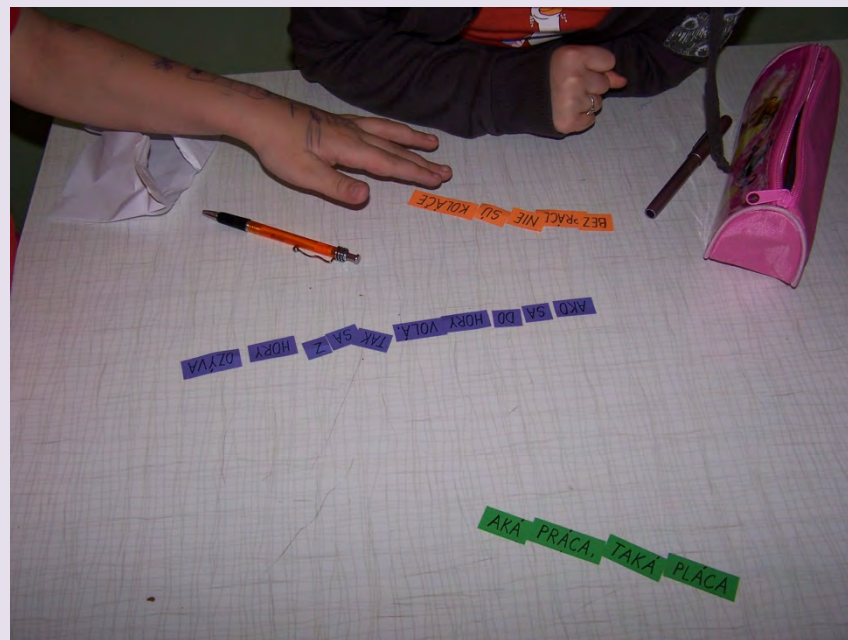
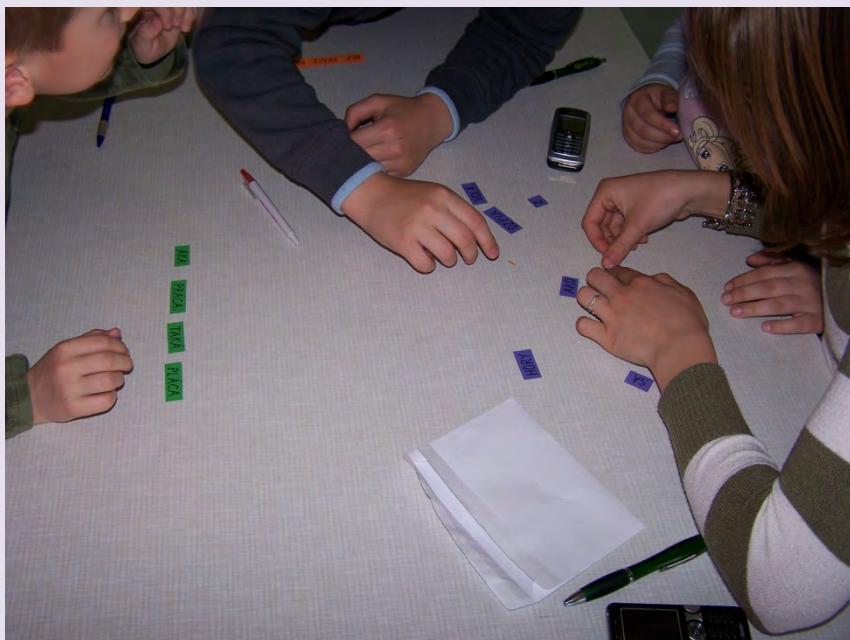

Námety na hry a aktivity v prírode

- Najväčšia cibuľa
- Najdlhšia šnúra z oblečenia
- Púšťanie šarkanov
- Prines...
- Indiánska pošta
- Hľadaj hádanky
- Schodovačka (pozor na bezpečnosť!)

Šarkaniáda



Kreslenie na chodník



Bonus na záver



Námety na výrobky



Album zážitkov

V Čachticiach pred mnohými rokmi žila žena Alžbeta Bátoriová, ktorá sa preslávila tým, že sa búpala, dvestá a kúpala sa v ich krvi. Keď na Čachtickom hrade. Teraz je z Čachtického hradu iba zrúcanina. Bola tu usakovaná jazykmi slovenčina. V múre sa nachádzajú poroklady z dávnych čias, kedy žila Alžbeta Bátoriová. V súčasnej Čachticiach žije okolo 4000 ľudí. Nachádzajú sa tu rôzne firmy a remiasty. Máme tu vybudované krásne námestia, kde sa uskutočňujú rôzne kultúrne akcie. Čo Čachtice lemuje krásna príroda, kde ľudia chodia na prechádzky. Tiež tu máme Dudváhy.



NA SPISOVNÚ REČ
POVÝŠILI
SLOVENČINU



TATRÍN



Album zážitkov



Album zážitkov

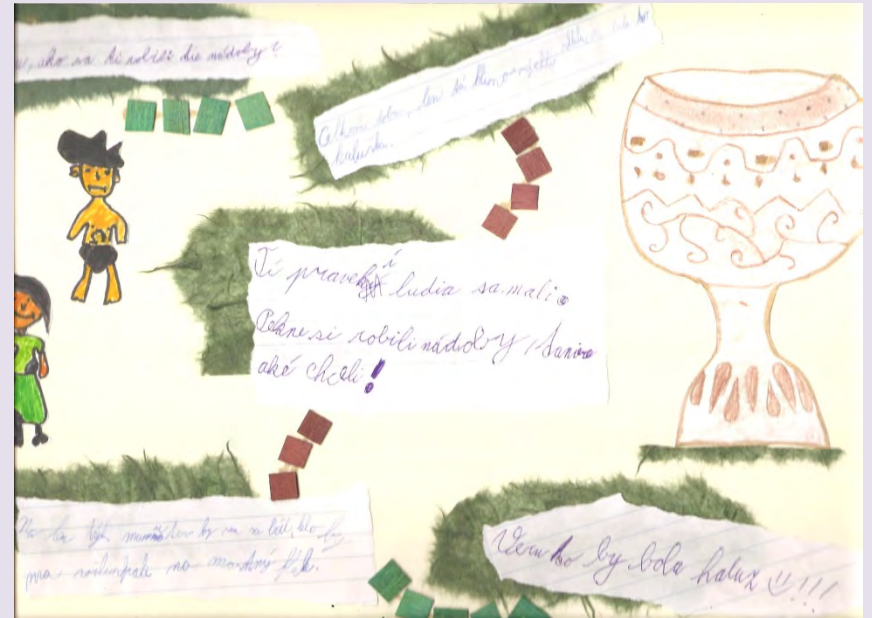
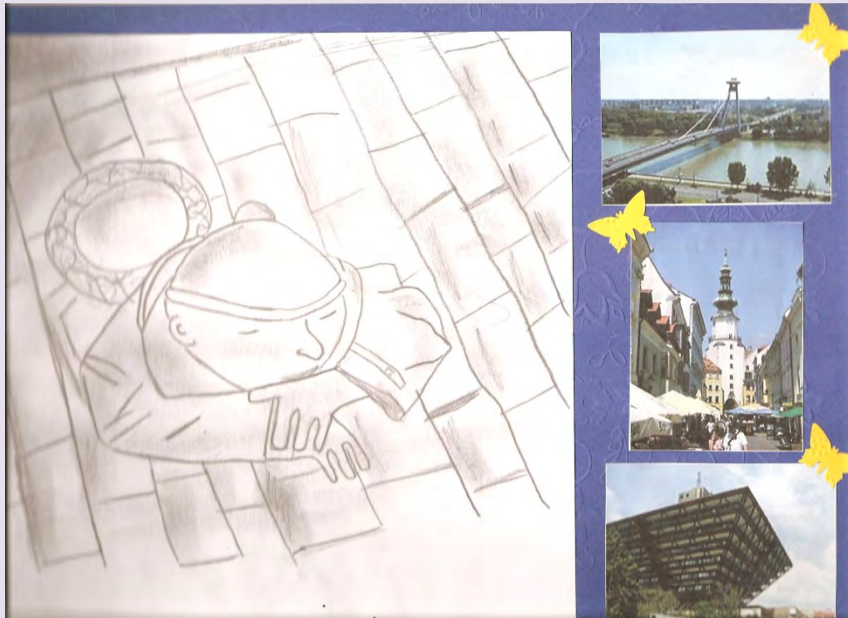

Výrobky zo slaného cesta

Potrebuje:

- 2 šálky pšeničnej múky
- 1 šálka soli
- $\frac{3}{4}$ šálky vody

Rada 1: Pridaním 1-2 kávových lyžičiek tapetového lepidla vznikne vlhké elastické cesto.

Rada 2: pre deti pripravte suchšie cesto, lebo pod teplými detskými rukami priveľmi zmäkne.

Postup: Uvedené suroviny zmiešame dohromady. Ak sa cesto drobí, pridáme vodu, ak sa lepí na ruky, pridáme múku. Podľa toho, čo chceme modelovať, pripravíme cesto s väčším množstvom múky alebo vody. Z cesta vymodelujeme rôzne tvary, ktoré môžeme upiecť alebo ich sušíme na vzduchu asi 1 týždeň. Potom ich sušíme veľmi pomaly v rúre.

Výrobky zo slaného cesta



Výrobky zo slaného cesta



Výrobky zo slaného cesta



Medovníkové domčky z BB keksov



Prírodné materiály



Prírodné materiály



Prírodné materiály



Prírodné materiály



Prírodné materiály



Prírodné materiály



Prírodné materiály



Zdobenie tekvíc – súťaž



Zdobenie tekvíc – súťaž



Zdobenie tekvic – súťaž



Ďakujeme za pozornosť!

