

# Školský klub detí ako miesto neformálneho vzdelávania, relaxu a zábavy



# Poslanie ŠKD

*„Školský klub detí zabezpečuje pre deti, ktoré plnia povinnú školskú dochádzku na základnej škole, činnosť podľa výchovného programu školského zariadenia zameranú na ich prípravu na vyučovanie a na oddych v čase mimo vyučovania a v čase školských prázdnin. Činnosť, ktorú zabezpečuje školský klub detí, nie je totožná s činnosťou zabezpečovanou centrom voľného času podľa § 116.“*

(V zmysle § 114 ods. 1 školského zákona)

# Legislatívne zmeny v ŠKD

- Od 1. 9. 2009 sa v školských zariadeniach postupuje podľa **výchovného programu**.
- **Vydanie a zverejnenie** výchovného programu **na verejne prístupnom mieste** je podľa § 8 zákona č. 245/2008 o výchove a vzdelávaní a o zmene a doplnení niektorých zákonov povinnosťou riaditeľa školského zariadenia (prípadne riaditeľa školy).
- Kvalitný výchovný program je **výsledkom tímovej spolupráce** všetkých pedagogických zamestnancov.

# Pedagogická dokumentácia v ŠKD

Podľa vyhlášky MŠ SR č. 306/2009 Z. z. pedagogickú dokumentáciu ŠKD tvorí:

- 1) **výchovný program**, ktorého súčasťou sú výchovný plán, výchovné osnovy a výchovné štandardy,
- 2) **triedna kniha**,
- 3) **osobný spis dieťaťa**,
- 4) **školský poriadok**,
- 5) **plán práce školského klubu detí**.

Okrem spomínaných dokumentov je v súlade so školským zákonom súčasťou pedagogickej dokumentácie aj **plán výchovno-vzdelávacej činnosti** jednotlivých oddelení klubu (súčasť osobnej prípravy vychovávateľa na priamu výchovno-vzdelávaciu činnosť).

# Ďalšia pedagogická dokumentácia

V súlade s § 11 ods. 10 školského zákona ďalšiu dokumentáciu ŠKD definovanú vyhláškou tvoria:

- **rozvrh** týždennej činnosti,
- **prehľad** o rozsahu výchovnej činnosti pedagogických zamestnancov,
- **zápisnice** z rokovania metodického združenia vychovávateľov,
- **ročný plán** kontrolnej činnosti vedúceho pedagogického zamestnanca,
- **správy** z kontrolnej činnosti Štátnej školskej inšpekcie,
- **evidencia** školských úrazov detí,
- **registratúrny plán** a registratúrny poriadok,
- **vyjadrenie** zariadenia výchovnej prevencie a poradenstva pre žiakov so špeciálnymi výchovno-vzdelávacími potrebami,
- **rozhodnutia** riaditeľa o prijatí dieťaťa do ŠKD (na základe písomnej žiadosti podanej zákonným zástupcom dieťaťa),



# Iná dokumentácia

Inou dokumentáciou môže byť napríklad:

- **dochádzka** detí do ŠKD,
- písomné **splnomocnenia**,
- **prihlášky** na rôzne aktivity v rámci klubu,
- písomné **oznamy** zákonných zástupcov dieťaťa.

# Výchovný program

- **Je základným dokumentom školského zariadenia**, podľa ktorého sa realizuje výchovno-vzdelávacia činnosť v školských kluboch detí.
- Je vypracovaný **pre všetky oddelenia**, ktoré sú v školskom zariadení, na celé obdobie komplexnej dĺžky pobytu dieťaťa v školskom klube detí.

# Výchovný program

- Musí byť vypracovaný **v súlade s cieľmi a princípmi** zákona o výchove a vzdelávaní.
- Musí **rozvíjať vedomosti, zručnosti a postoje** detí získané vo výchovno-vzdelávacej činnosti v škole.
- Musí **rešpektovať záujmy a potreby** detí.



# Výchovný program

Podrobnejšie pokyny k tvorbe jednotlivých častí výchovného programu nájdete na stránke MŠVVaŠ SR:

<http://www.minedu.sk/tvorba-vychovnych-programov/>.

# Tematické oblasti výchovy

- **vzdelávacia** oblasť výchovy (VOV)
- **spoločenskovedná** oblasť výchovy (SVOV)
- **pracovno-technická** oblasť výchovy (PTOV)
- **prírodovedno-environmentálna** oblasť výchovy (PEOV)
- **esteticko-výchovná** oblasť výchovy (výtvarná, hudobná, literárno-dramatická) (EVOV)
- **telovýchovná, zdravotná a športová** (turistická) oblasť výchovy (TVOV)

# Prierezové oblasti výchovy

- rozumová
- mravná
- ekologická
- dopravná
- výchova k manželstvu a rodičovstvu
- ďalšie

# Kľúčové kompetencie dieťaťa v ŠKD

1. kompetencie **učiť sa učiť**
2. **komunikačné** kompetencie
3. **sociálne** kompetencie
4. **pracovné** kompetencie
5. **občianske** kompetencie
6. **kultúrne** kompetencie

# 1. Kompetencia učiť sa učiť

- *dokáže riešiť nové, neznáme úlohy a situácie*
- *prejavuje záujem o nové informácie*

4.



Používaním dažďovej vody šetríme pitnú vodu. Zakrúžkuj obrázky činností, pri ktorých môžeme dažďovú vodu použiť.









## 2. Komunikačné kompetencie



- *zrozumiteľne vyjadruje a obhajuje svoj názor*
- *vypočuje si opačný názor, prijíma spätnú väzbu*

Svetákovci vstali skoro ráno, aby sa pripravili na výlet. Tentoraz cestovali do Košíc, druhého najväčšieho mesta na Slovensku. Babička s mamičkou pobalili jedlo, otecko s dedkom nachystali doklady a Petra s Otom zvyšok vecí. Vo vlaku sa kochali pohľadom na okolitý kraj. V Spišskej Novej Vsi pristúpila tehotná pani s malým synčekom. Všetky sedadlá však už boli obsadené.

- 1.**  Napíš, ako sa mali zachovať Petra s Otom.  
Porovnaj svoj názor s názormi ostatných detí.



- 4.**    Napíš, prečo je dobré dodržiavať zdravý životný štýl.

-    Napíš, prečo je podľa teba zakázané fajčiť v blízkosti škôl a detských ihrísk.

### 3. Sociálne kompetencie

- *pomenuje svoje potreby, city a pocity*
- *vlastným postupom rieši jednoduché konflikty*
- *zvládne jednoduché stresové situácie*

5.



A

Prečítaj si, prečo sa Lukáš s Jurkom pohádal.

Lukáš prišiel do školy. Hneď za ním pribehol kamarát Jurko a hovorí: „Čau, Lukáš! Mohol by si mi, prosím ťa, vrátiť ten zošit z prírodovedy, ktorý som ti požičal minulý týždeň?“ Lukáš sa zamyslel. Ved' zošit mu vrátil hneď na druhý deň. „Jurko, ved' som ti ho hneď vrátil!“ povedal Lukáš. Jurko sa bránil, že mu žiaden zošit nedal. Nakoniec sa obaja chlapci pohádali. Lukáš prišiel domov nahnevaný. Keď však pozrel na poličku, uvidel tam Jurkov zošit. Myslel si, že mu ho dal, ale nebolo to tak. Lukáš nevedel, čo robiť.



B

Napíš, ako by si danú situáciu vyriešil/-a ty.



## 4. Pracovné kompetencie

- *plánuje a hodnotí svoje činnosti*
- *kultivuje svoju vytrvalosť, dokončí prácu*
- *rozvíja svoje manuálne zručnosti, ovláda jednoduché manuálne zručnosti a samoobslužné činnosti potrebné pre praktický život*

3.



Nájdí si obrázok hradu alebo zámku. Potom ho rozstrihni na dve časti. Nalep na výkres jednu časť. Chýbajúcu časť a pozadie domaľuj farbami.

3.



Vyrob plagát týkajúci sa ochrany jaskýň. Napíš naň vhodný text a vyzdob ho podľa svojej fantázie.

3.



**A** Naplánuj si, s čím dnes doma pomôžeš. Nakresli to.



**B**

Ak sa ti podarilo splniť svoj plán, nakresli Smejкови úsmev.





## 5. Občianske kompetencie

- *uvedomuje si potrebu rešpektovania práv a slobôd iných osôb a prijatia zodpovednosti za svoje správanie*
- *prejavuje úctu k rodičom a starším osobám*

**1.**  **A** Napíš, ako by sa mala podľa teba Petra zachovať. Svoj návrh porovnaj s návrhmi ostatných detí.

 **B** Napíš, aké vhodné hry by si sa mohol/-la s Dankom zahrať.

Oproti domu Svetákovcov sa nasťahovali noví susedia. Mali dve deti: dievča Lenku a chlapca Danku, ktorý bol na vozíku. Petra s Otom sa s nimi hneď zoznámili. Raz, keď išla Petra vysypať smeti, zbadala deti z vedľajšej ulice, ako sa Dankovi vysmievať. Danko sa tváril, že ich výsmech nepočuje. Petru však správanie detí veľmi pobúrilo.



**1.**   Zvedavá Petra zahrnula prababičku množstvom otázok. Nájdi ku každej jej otázke prababkinu odpoveď. Dvojice (otázka – odpoveď) vyfarbi rovnako.

**2.**  **A** Svetákovci strávia Vianoce so svojou prababičkou. Dokresli na štedrovečerný stôl: zvyšné taniere a príbory, naľavo od polievkovej misy tanier so 4-krát 2 klobásami, napravo od polievkovej misy pohár medu, naľavo od taniera s klobásami tanier s koláčmi.



## 6. Kultúrne kompetencie

- *pozná kultúrne pamätihodnosti okolia a regiónu*
- *rozlišuje kultúrne a nekultúrne správanie*
- *rešpektuje iné kultúry a zvyky*

**1.**   **A** Nakresli dve významné miesta vo vašej obci (napr. kostol, námestie, pamätník, školu a podobne).

**B** Pod obrázky napíš ich názvy.

**1.**  **A** Niektoré deti sa počas výletu správali v autobuse nevhodne. Nájdi ich na obrázku a zakrúžkuj.



# Veselo je v školskom klube 1 – 4

jeden z prostriedkov zefektívnenia a spestrenia práce v ŠKD



# Pripravujeme:





# Vznik série pracovných zošitov Veselo je v školskom klube 1 – 4

- autorkin prvotný zámer – **spestriť prácu detí v ŠKD**
- **overovanie úloh** pri priamej činnosti s deťmi v ŠKD
- rôzne **zábavné a nečakané situácie** pri testovaní úloh

# Prednosti pracovných zošitov

- **konceptia** umožňuje samostatnú prácu detí s minimálnou pomocou vychovávateľa
- **prehľadnosť** – dieťa sa rýchlo naučí orientovať a pracovať podľa daného modelu
- **pútavosť** pre deti danej vekovej kategórie
- **jednoduché a zrozumiteľné zadania**
- **výstižné ilustrácie** primerané veku
- **fotografie** – výstižnosť a zrozumiteľnosť obsahu
- **grafické spracovanie** – jednotná štruktúra



# Všeobecná charakteristika série pracovných zošitov

- spracované **podľa platných odporúčaní** na tvorbu výchovných programov v ŠKD
- plne **v súlade s cieľmi a princípmi** zákona o výchove a vzdelávaní
- pracovné zošity 1 a 2 – **odporúčacia doložka MŠ SR**
- úlohy a aktivity **rozvívajú vedomosti, zručnosti a postoje** detí získané vo výchovno-vzdelávacej činnosti v škole (nadväzujú na ciele a požiadavky stanovené ŠVP ISCED 1)

<http://www.statpedu.sk/sk/Statny-vzdelavaci-program/Statny-vzdelavaci-program-pre-1-stupen-zakladnych-skol-ISCED-1.alej>

# Všeobecná **charakteristika** série pracovných zošitov

- ponúkajú pre deti **vyváženú zostavu zaujímavých aktivít a úloh** plniacich ciele všetkých tematických oblastí výchovy
- výber a spracovanie **obsahu rešpektuje vek, schopnosti a zručnosti** detí príslušného stupňa vzdelávania
- námety na ďalšie **aktivity a činnosti, návody** na zhotovenie výrobkov, **fotogaléria**

# Odlišnosti jednotlivých pracovních zošitov

- **náročnost** úloh, aktivit a námetov
- **pestrost** ponúkaných úloh (maľovanky, krížovky, viacsmerovky, prešmyčky...)
- **návrhy** na diskusiu
- stmelujúce **príbehy**
- motivačné **postavy**
- typ **ilustrácií**

# Štruktúra pracovných zošitov

- **65 strán**
- graficky i obsahovo rozdelené na **4 časti**
- jedna **dvojstrana** – jeden **týždeň**
- **dvojstrana** pre vychovávateľov
- **tematicky** ladené strany
- **piktogramy**

# Piktogramy

- **pomôcka** pre vychovávateľov
- **informácia o prvotnom zameraní úlohy**
- **námet**, akým spôsobom sa dá úloha **d'alej rozviesť**



# Príprava na prácu s pracovným zošitom...

- **metodické komentáre** – pomôcka a námet  
<http://www.aitec.sk/materialy>
- **oboznámenie** s pracovným zošitom (štruktúra, typy úloh)
- periodicità a **spôsob práce**
- oboznámenie s **hlavnými postavami**



Plnenie cieľov tematických oblastí  
výchovy s využitím pracovného zošita





# 1. Vzdelávacia oblasť

- rozvíjanie samostatnosti detí pri príprave na vyučovanie
- nadobúdanie efektívnych spôsobov učenia sa
- získavanie nových poznatkov a informácií z rôznych zdrojov

# 1. Vzdelávacia oblasť – prepojenie s učivom matematiky v prvom ročníku

**3.** **A** Vyfarbi počet prstov, ktoré ukazuje ruka.

ABC

ABC

**B** Dokresli chýbajúci obrázok ruky so správnym počtom prstov.



1 2 3 4 5



1 2 3 4 5



1 2 3 4 5



1 2 3 4 5

**2.** **ABC**  Urob pre mamičku náhrdelník. Pospájaj podľa poradia čísel (od najmenšieho po najväčšie) korálky z lesných plodov.

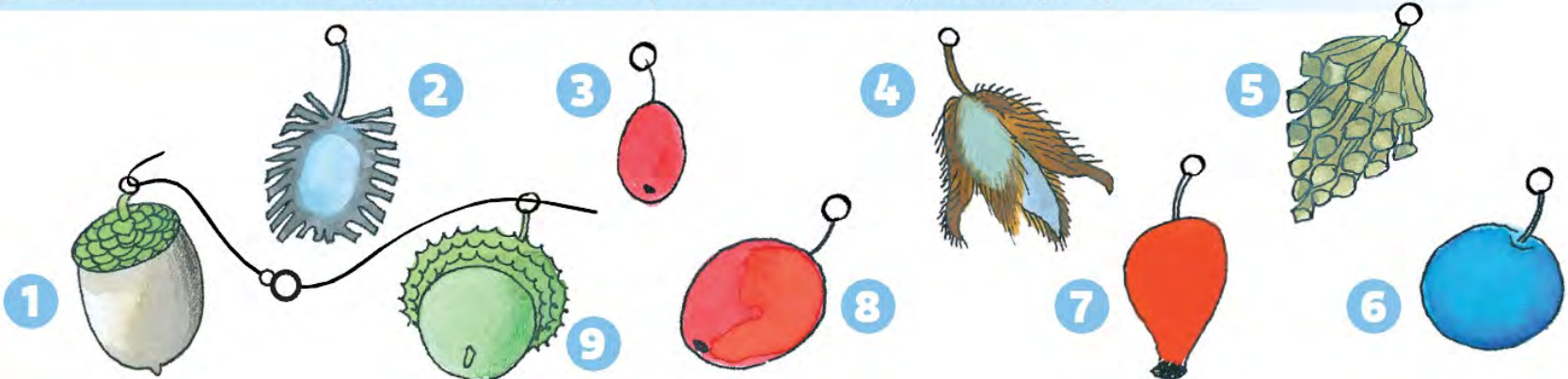

# 1. Vzdelávacia oblasť – prepojenie s učivom matematiky v druhom ročníku

**ABC** **B** Vypočítaj príklady. Obrázok vyfarbi podľa výsledkov.  
Tenisku Denisku vyfarbi podľa seba.

**14** **15** **17**

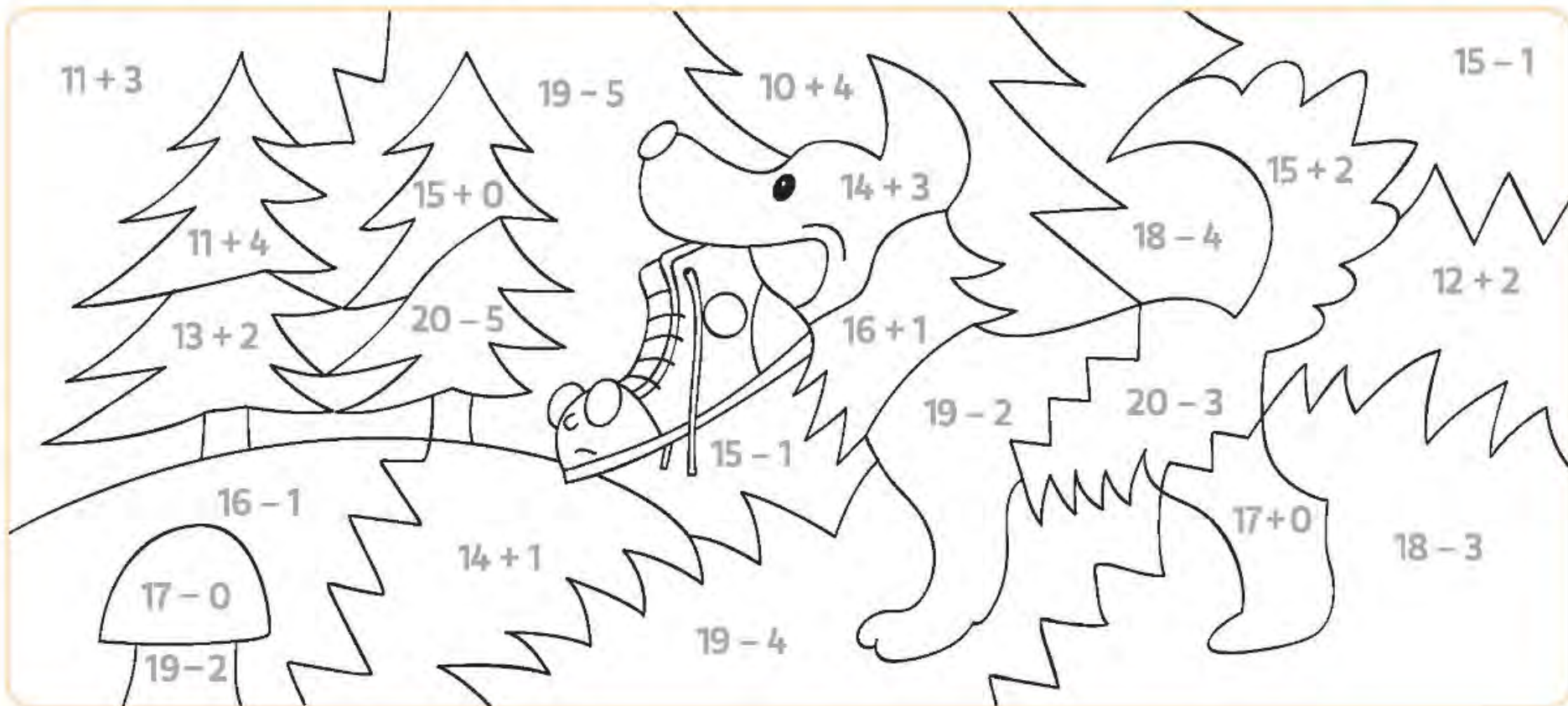



# 1. Vzdelávacia oblasť – prepojenie s učivom matematiky v treťom ročníku

**3.** **ABC** **A** Dopíš do okienok v tekvici číslo/čísla tak, aby súčtom všetkých čísel v tekvici bolo číslo pri stopke.

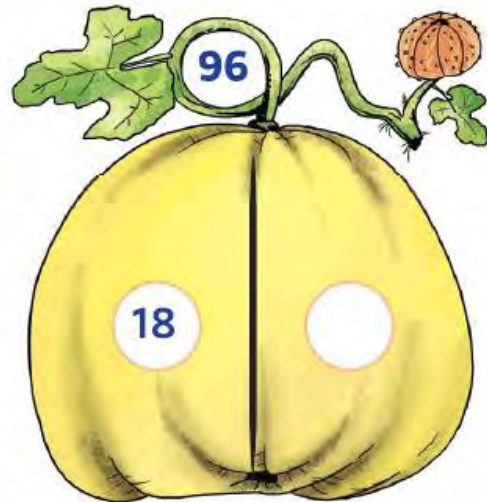
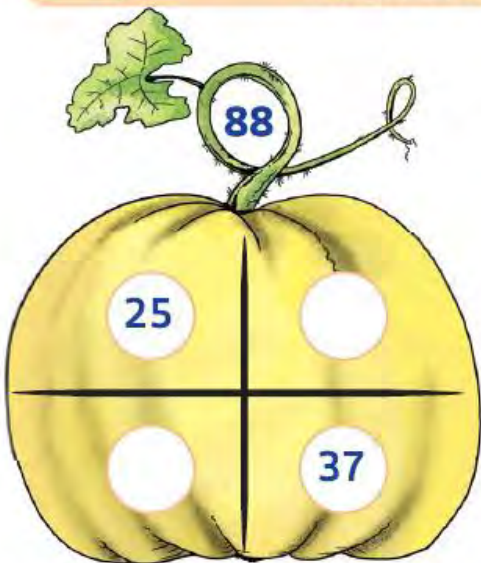

**ABC** **B** V každej tekvici vyfarbi druhé najmenšie číslo.

**ABC** **C** Usporiadaj všetky čísla v úlohe 3 podľa poradia od najmenšieho po najväčšie.



# 1. Vzdelávacia oblasť – prepojenie s učivom slovenského jazyka v prvom ročníku

3.



Prečítaj trojice slov a priradi k nim najvhodnejšie názvy záľub.  
Políčka so slovami vyfarbi podľa názvov záľub.

VODA

PLAVKY

OKULIARE

FUTBAL

DRES

LOPTA

BRÁNKA

BASKETBAL

CESTA

KOLESÁ

PRILBA

PLÁVANIE

LOPTA

KÔŠ

TELOCVIČŇA

LYŽOVANIE

SNEH

PALIČKY

RUKAVICE

HOKEJ

ĽAD

PUK

DRES

BICYKLOVANIE



# 1. Vzdelávacia oblasť – prepojenie s učivom slovenského jazyka v druhom ročníku

2.



Vyfarbi obrázok podľa pokynov. Nevyfarbené časti vyfarbi podľa seba.

Krátke samohlásky

Dlhé samohlásky

Dvojhľásky

Tvrde spoluhlásky

Mäkké spoluhlásky

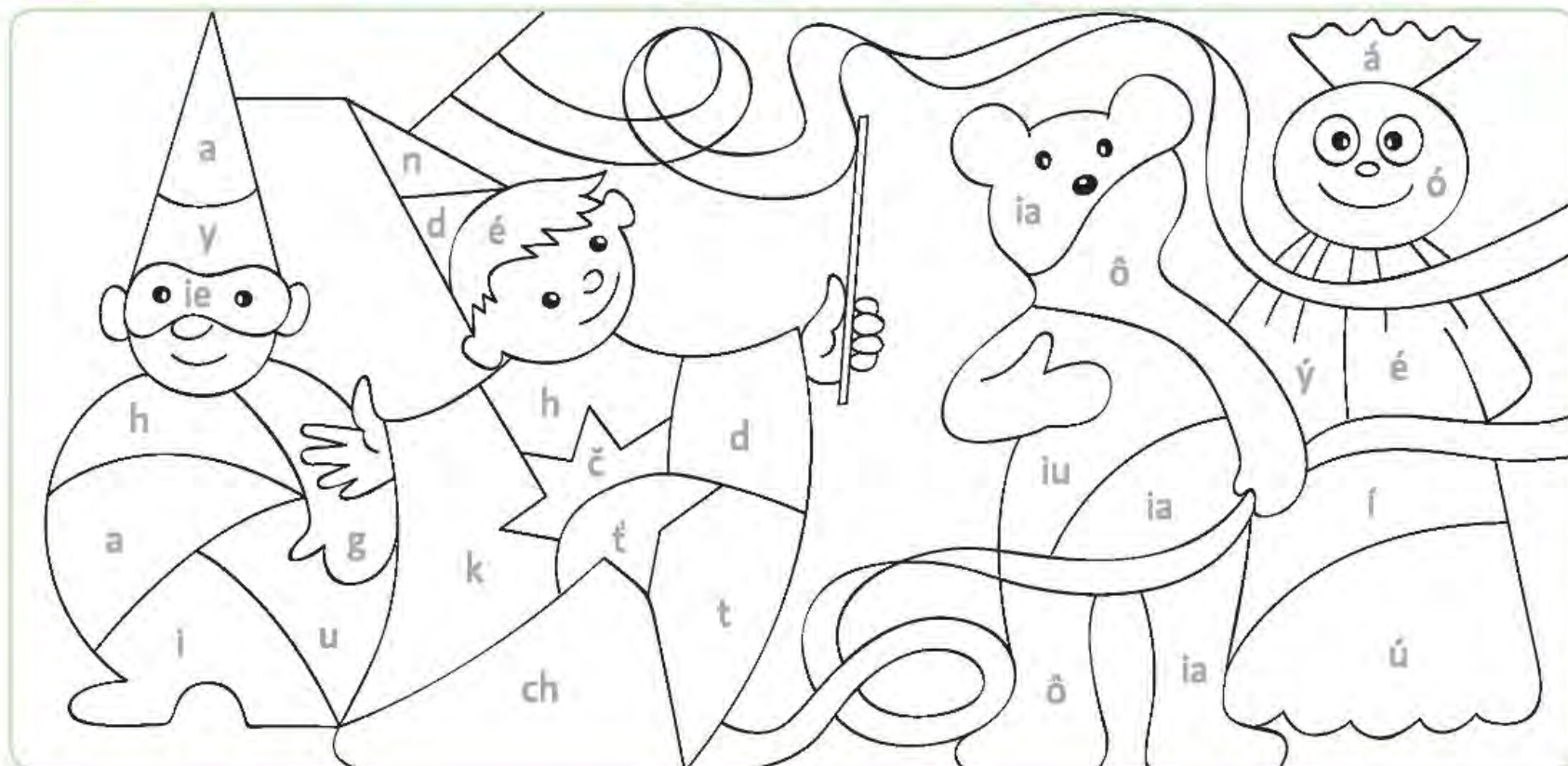



# 1. Vzdelávacia oblasť – prepojenie s učivom slovenského jazyka v treťom ročníku

3.

ABC

Petra mamičke požičala knihu o prírode.  
Doplň do textu z nej chýbajúce **y, ý, i, í**.

R [ ] s ostrovid patrí medzi naše najväčšie šelmy.

Žije v horách. Zv [ ] čajne sa zdržuje na skalách,  
odkiaľ môže r [ ] chlo zaútočiť na svoju kor [ ] st'

V pr [ ] rode ho vidáme málokedy, pretože je plachý.

R [ ] s váži okolo 35 kilogramov a je dlhý pr [ ] bližne 1 meter.

Má dlhé nohy a veľké laby. Je r [ ] chly a obratný.

Vie zatahnuť – skr [ ] ť pazúry, takže sa mu neotupia.

R [ ] s je zákonom chránený. Hrozí mu v [ ] hnutie kvôli  
poľovníkom, pytliakom a pre kožušinový priem [ ] sel.



# 1. Vzdelávacia oblasť – prepojenie s učivom slovenského jazyka vo štvrtom ročníku

b) Vpíš do krížovky slová podľa pokynov. Tajničku doplň do vety.

1. Slovo s dvojhláskou v poslednej vete.
2. Dvojslabičné podstatné meno v prvej vete.
3. Sloveso v štvrtej vete.
4. Slovo v štvrtej vete skladajúce sa iba z troch spoluhlások.
5. Slovo s ä v poslednej vete.
6. Prídavné meno v tretej vete.
7. Jednoslabičné slovo v poslednej vete.
8. Sloveso v poslednej vete.
9. Slovo s opačným významom k slovu veľké.

	1.	R	IE	Č	N	A				
			2.	P	A	R	K	U		
		3.	Ž	I	J	Ú				
			4.	V	L	K				
5.	N	A	J	M	Ä					
			6.	Č	IE	R	N	Y		
	7.	S	V	I	Š	Ť				
8.	P	A	T	R	Í					
			9.	M	A	L	É			



# 1. Vzdelávacia oblasť – prepojenie s učivom prírodovedy v prvom ročníku

3.



AB  
C



Na obrázku sú poschovávané mláďatká. Nájdi ich a spoj každé so svojou mamičkou.



# 1. Vzdelávacia oblasť – prepojenie s učivom prírodovedy v druhom ročníku

**1.**   **A** Prečítaj si text o sýkorkinej priateľke Hanke.

Jej telo má okrúhly tvar. Skladá sa z hlavy, hrude a bruška. Má 3 páry končatín, 2 páry krídiel a tykadlá. Patrí medzi veľmi užitočný hmyz. Živí sa voškami. Prezimuje pod lístím, machom a kameňmi.



 **B** Rám fotografie živočícha z opisu vyfarbi.  
Pod fotografie napíš názvy všetkých troch živočíchov.





# 1. Vzdelávacia oblasť – prepojenie s učivom prírodovedy v treťom ročníku

1.



Nájdí k otázkam Petry a Ota správne odpovede.  
Dvojice (otázka – odpoveď) vyfarbi rovnako.

Čím sa živía  
labute?

Ako hlboko sa vedía  
ponoriť?

Kde si stavajú  
hniezda?

Akým spôsobom si  
stavajú hniezda?

Hrozí labutiam nejaké  
nebezpečenstvo?



Veľa rybárov používa pri chytaní  
rýb olovené závažia. Olovo však môže  
labute otráviť. Niekedy labute porania aj háčiky  
na chytanie rýb. Labute ohrozujú aj psy,  
no a ako ste sa dnes dozvedeli, i drôty  
vysokého napätia.

Väčšinou hniezdia na zemi  
v blízkosti vodnej plochy, ale niekedy  
si stavajú hniezda priamo  
na vode.

Živía sa najmä vodnými  
riasami, rastlinami a porastmi zo dna  
riek a jazier. Na poli spásajú  
klásky obilia.

Samček vytrháva  
zobákom trstinu a podáva  
ju samicke, ktorá z nej  
stavia hniezdo.

V hlbokjej vode sa vedía  
tak ponoriť pod hladinu, že zobákom  
dočiahnu až do hĺbky jedného metra.  
Využívajú pri tom svoj dlhý krk.

# 1. Vzdelávacia oblasť – prepojenie s učivom prírodovedy vo štvrtom ročníku

1.



- a) Nájdi a vyfarbi v štvorsmerovke názvy planét.  
b) Nevyfarbené písmená napíš do políčok a prečítaj celú vetu.

N	I	N	Á	R	U	V	A
R	N	B	E	L	L	Z	S
U	J	U	P	I	T	E	R
T	R	Ú	K	R	E	M	A
A	A	Š	U	N	E	V	M
S	N	E	P	T	Ú	N	A



Prvým slovenským kozmonautom je

--	--	--	--	--	--	--	--	--	--





# 1. Vzdelávacia oblasť – prepojenie s učivom vlastivedy v druhom ročníku

1.



Teniska Deniska spoznávala známe budovy vo svojom meste. Porozmýšľaj, podľa čoho by si spoznal/-a svoju obec. Nakresli to.

1.



A

Nakresli dve významné miesta vo vašej obci (napr. kostol, námestie, pamätník, školu a podobne).

B

Pod obrázky napíš ich názvy.



# 1. Vzdelávacia oblasť – prepojenie s učivom vlastivedy vo štvrtom ročníku

1 Rozšifruj názvy niektorých z pamiatok,  
ktoré sa nachádzajú v Bratislave.

	A	B	C	D	E	F
1	SLA	MIR	SKÉ	TIS	CO	PA
2	BRA	ŽA	VAD	TI	LO	MAR
3	BA	SKÁ	LAV	KA	NÁ	LÁC
4	NA	CHOV	SLO	SKÝ	VE	VY
5	MI	HRAD	VEN	SV.	NI	JÚ
6	DÓM	CHAL	ROD	VÍN	NÉ	DI

2A	1D	3C	4D		5B

## 2. Spoločenskovedná oblasť

- rozvoj základov zručností **sebahodnotenia, sebariadenia, empatie**
- rozvoj a posilňovanie **základov hrdosti k národnej a štátnej príslušnosti**
- pestovanie **úcty voči rodičom a starým rodičom**
- ohľaduplné správanie k **osobám so zdravotným postihnutím**
- **kultúrne a nekultúrne správanie**
- pochopenie významu dodržiavania **ľudských práv a základných slobôd**
- samostatné a kritické **riešenie jednoduchých konfliktov**
- **poskytnutie pomoci** alebo privolanie pomoci



## 2. Spoločenskovedná oblasť – úlohy v prvom ročníku

3.



Nájdí a vyfarbi cestičku, po ktorej sa psík dostane k svojmu dievčatku.



## 2. Spoločenskovedná oblasť – úlohy v druhom ročníku

2.

ABC



Napiš odpovede na otázky slepého dievčatka.



- Ako sa nazýva táto rastlina?
- Akej farby má kvet?
- Akej farby má listy?
- V ktorom ročnom období kvitne?
- Čo by si chcel/-a o nej ešte napísať?





## 2. Spoločenskovedná oblasť – úlohy vo štvrtom ročníku

*„...Helenka má veľmi rada prírodu. Jej výlety po Slovensku sú však obmedzené. Helenka sa totiž pohybuje na invalidnom vozíku. Chcel som Helenku potešiť... Spolu so strýkom Rudkom sme vybrali trasu, po ktorej sa dá dopraviť aj na vozíku.“*

Úlohy:

- **Prejdi bludiskom a zisti trasu, po ktorej išla Helenka s deťmi.**
- **Vylúšti a napíš názvy ďalších miest, ktoré obdivovala Helenka na výlete.**

### 3. Prírodovedno-environmentálna oblasť

- osvojovanie si elementárnych **princípov ochrany životného prostredia**
- uvedomovanie si **dôležitosti ochrany životného prostredia**
- poznávanie **fauny a flóry** Slovenska

### 3. Prírodovedno-environmentálna oblasť – úlohy v prvom ročníku

4.





Prečiarzni obrázky, na ktorých sa ľudia zbavujú odpadu nesprávnym spôsobom.









# 3. Prírodovedno-environmentálna oblasť – úlohy v druhom ročníku

**2.**   **A** Havran Edo videl na Slovensku rôzne živočíchy. Prečítaj ich názvy.

- 1** SVIŠŤ VRCHOVSKÝ    **2** KAMZÍK VRCHOVSKÝ    **3** ROSNIČKA ZELENÁ    **4** RYS OSTROVID  
**5** ZUBOR LESNÝ    **6** VLK DRAVÝ    **7** VYDRA RIEČNA

  **B** Očísľuj fotografie podľa čísel pri názvoch.



  **C** Správne usporiadaj slabiky v slovách. Vetu napíš.

toTie vochyčiči sú kozánom nenéchrá.



# 3. Prírodovedno-environmentálna oblasť – úlohy v treťom ročníku

1.



Vyfarbi písmenká pri tých príkazoch, ktoré treba dodržiavať na chránenom území. Vyfarbené písmenká vpiš do okienok.

Je zakázané poškodzovať, ničiť a trhať chránené druhy rastlín a húb.

S

Chránené druhy rastlín sa môžu trhať, nesmú sa však odniesť z parku.

F

Je nepripustné znečisťovať národný park odpadkami.

U

Zakazuje sa ničiť a poškodzovať dreviny.

P

Návštevníci sa musia pohybovať len po vyhradených chodníkoch.

E

Odpadky musia návštevníci spáliť, aby neznečistili prírodu parku.

Z

Nesmú sa rušiť, zraňovať, premiestňovať a chytať chránené živočíchy.

R

!



### 3. Prírodovedno-environmentálna oblasť – úlohy vo štvrtom ročníku

„...Zistil som, že takmer všetok vytriedený odpad sa dá recyklovať. Dajú sa z neho vyrobiť nové výrobky... Pani vychovávateľka nám ukázala a vysvetlila význam niektorých značiek na výrobkoch týkajúcich sa recyklácie...“



Úloha: **Usporiadaj slabiky podľa poradia čísel od najmenšieho po najväčšie a vpiš ich pod daný znak.**

1°523¶  
SYM¶

1°524¶  
BOL¶

1°525¶  
RE¶

1°526¶  
CYK¶

1°527¶  
LÁ¶

1°528¶  
CIE¶

## 4. Pracovno-technická oblasť

- usmerňovanie detí k samostatnému **vytýčeniu** osobných **cieľov**
- uvedomovanie si významu **zodpovednosti** za **vykonanú prácu**
- rozvíjanie **schopnosti spolupracovať** so skupinou
- rozvíjanie základov **manuálnych a technických zručností**
- získavanie základov **zručností** potrebných **pre praktický život**
- tvorenie jednoduchých **projektov**



## 4. Pracovno-technická oblasť – úlohy v prvom ročníku

### s. 44 – 45 **Mačka**

**Pomôcky:** obyčajná ceruzka, priadza alebo špagát, nožnice, vodové alebo temperové farby, nádoba na vodu, štetec, lepidlo

**Opis pracovného postupu:** Pomocou prílohy pracovného zošita vyrobte deťom šablónu mačky. Deti podľa šablóny nakreslia mačku na výkres a vymaľujú ju. Na vyschnutý výkres nakreslia pred mačku kruh a natrú ho lepidlom. Potom naň stáčajú zvyšok starej priadze alebo špagátu do tvaru klobka.





## 4. Pracovno-technická oblasť – úlohy v druhom ročníku

### s. 31 Akvárium

**Pomôcky:** modrá vlnitá lepenka, výkresy, zápalkové škatuľky, obyčajná ceruzka, nožnice, lepidlo, modrá temperová farba, akvarelové ceruzky, flitre, mušle, tampónový valček alebo špongia, štetec, nádoba na vodu

**Opis pracovného postupu:** Deti si na výkres obyčajnou ceruzkou načrtnú obrysy vln a vzniknuté plochy vyfarbia rôznymi odtieňmi modrej farby. Zápalkové škatuľky zafarbia na modro pomocou špongie alebo tampónového valčeka a nechajú vyschnúť. Na ďalší výkres nakreslia



## 4. Pracovno-technická oblasť – úlohy v treťom ročníku

### s. 12 Svetákovci a úroda

#### Strašiak

**Pomôcky:** výkres, kúsky textilu, nožnice, lepidlo, konope, ceruzka, pásy vlnitej lepenky so šírkou cca. 2 cm, temperové alebo vodové farby, štetec, nádoba na vodu

**Opis pracovného postupu:** Pomocou tampónového valčeka alebo štetca deti nanesú na celú plochu výkresu farbu a nechajú ju zaschnúť. Zatiaľ pomocou šablóny obkreslia na textil obrisy kabáta a klobúka. Na vyschnutý výkres nalepia pásy lepenky tak, aby vytvorili písmeno T. Bude tvoriť „telo“ strašiaka. Na druhý výkres obkreslia obrisy hlavy, vystrihnú ju, dokreslia oči, nos a úsmev. Z konope vytvoria vlasy a nalepia ich na hlavu. Na „telo“ strašiaka potom deti nalepia kabát, hlavu a klobúk. Kabát a klobúk môžu dozdobiť kúskami látky, flitrami atď. Výkres môžu dotvoriť nalepovaním plodín z textilu.



## **4. Pracovno-technická oblasť – úlohy vo štvrtom ročníku**

Úlohy:

- **Vymysli a vytvor plagát vyzývajúci na triedenie odpadu.**
- **Nakresli voskovými pastelmi prostredie vhodné pre živočíchy. Potom si vezmi farebné papiere a trhaním z nich vytvor tvary rôznych živočíchov spomínaných v texte. Nalep ich na vhodné miesto.**
- **Namaľuj na výkres prechádzku v lese s tvojou rodinou. Hotový výkres môžeš dotvoriť nalepením rôznych prírodných materiálov (kamienkov, vetvičiek, piesku...).**



## 5. Esteticko-výchovná oblasť

- rozvoj **talentu a špecifických schopností** detí
- základy **vzťahu k umeniu**
- úcta ku **kultúrnym hodnotám** v blízkom okolí
- základy **tvorivých schopností a zručností**
- **objavovanie krásy** v bežnom živote



## 5. Esteticko-výchovná oblasť – úlohy v prvom ročníku

3.



A

Na výstave rastlín bola súťaž fotografií a obrázkov.  
Označ 😊, ktorá fotografia sa ti páči viac.



B

Nakresli do súťaže obrázok rastlín.



A

B



# 5. Esteticko-výchovná oblasť – úlohy v druhom ročníku

1.



**A** Vyfarbi ľubovoľne rámy obrazov.



**B** Ak vieš, napíš pod každý obraz názov ročného obdobia, ktoré na ňom maliar zachytil.

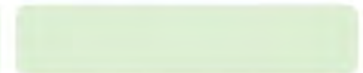
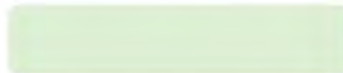
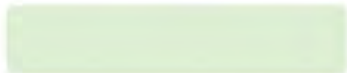
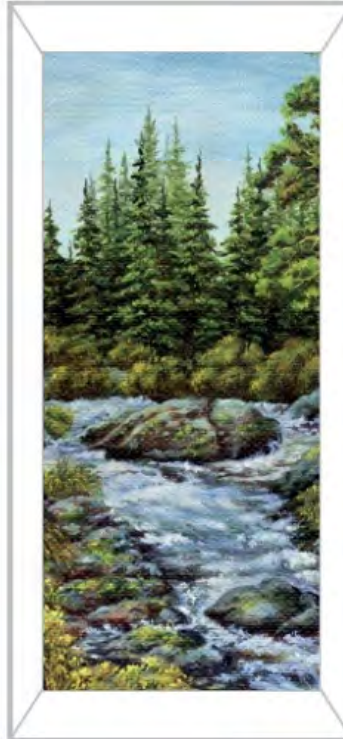

**C** Opíš jeden z obrazov. Napíš, čo je na ňom namaľované a čím ťa upútal.



## 5. Esteticko-výchovná oblasť – úlohy v treťom ročníku

**2.**  Zahraj sa na porotcu/porotkyňu. Oboduj tekvice podľa toho, ako sa ti páčia. (Každý tekvici môžeš dať najviac desať bodov, najmenej 1 bod.)



## **5. Esteticko-výchovná oblasť – úlohy vo štvrtom ročníku**

Úlohy:



- Vyber si jednu pamiatku alebo známe miesto v Košiciach a namaľuj ju/ho na výkres.**
- Navrhni a nakresli voskovými pastelkami vlak budúcnosti, ktorý by bol ešte šetrnejší k životnému prostrediu a bezpečnejší.**
- Namaľuj vymyslené mesto, v ktorom by si chcel/-a žiť. Na výkres môžeš lepiť obrázky z časopisov.**





## 6. Telovýchovná, zdravotná a športová oblasť

- pochopenie významu **pravidelného pohybu a cvičenia**, dodržiavanie **základných zásad zdravej výživy**
- osvojenie si základných princípov **zdravého životného štýlu**
- pochopenie **škodlivosti fajčenia, alkoholu a iných drog**
- rozvíjanie **športového talentu a schopností**
- rozvíjanie schopnosti **relaxovať pravidelným cvičením a pohybom**
- kultivovanie **hygienických návykov**

## 6. Telovýchovná, zdravotná a športová oblasť – úlohy v prvom ročníku

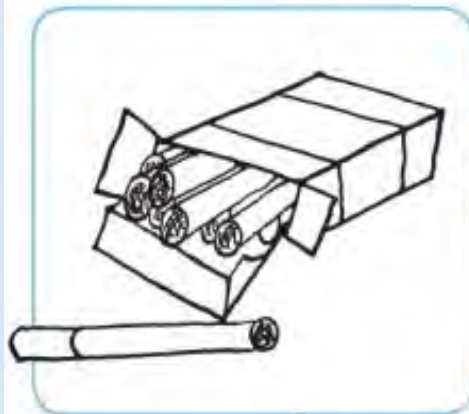
**5.**    Prečiarkni obrázky vecí, ktoré môžu poškodiť tvoje zdravie.



**Návrhy na diskusiu:**  Prečo medveďa ochorelo? Povedz, ako si dokončil/-a rozprávku.

## 6. Telovýchovná, zdravotná a športová oblasť – úlohy v druhom ročníku

3.



**A** Napíš na riadok názov označenia zákazu.



**B** Podčiarkni názov miesta, kde si takéto označenie videl/-a.



DETSKÉ IHRISKO • ZASTÁVKA AUTOBUSU  
REŠTAURÁCIA • BENZÍNOVÁ PUMPA • ŠKOLA  
MATERSKÁ ŠKOLA • LETISKO  
ZÁKLADNÁ UMELECKÁ ŠKOLA • NEMOCNICA



Naposledy  
som videla toto  
označenie!



**C** Napíš, prečo je podľa teba zakázané fajčiť v blízkosti škôl a detských ihrísk.



## 6. Telovýchovná, zdravotná a športová oblasť – úlohy v treťom ročníku

**2.**   **A** Vyfarbi rámiky s pravdivými vetami o fajčení.

Fajčiace deti pomalšie rastú.

Faj

Fajčiari pomalšie starnú.

Pos

Fajčiari dlhšie žijú.

kas

Fajčiari mávajú žlté nechty a zuby.

ško

Zuby fajčiarov sa rýchlejšie kazia.

zdra

Ľudia, ktorí fajčia, skôr zostarnú.

če

Fajčiari bývajú častejšie chorí.

nie

Fajčenie chráni ľudí pred chorobami.

dre

Každá vyfajčená cigareta skráti život fajčiara približne o 5 minút.

dí

Fajčenie spôsobuje rakovinu.

viu



**ABC** **B** Slabiky pri vyfarbených políčkach spoj do slov a vytvor z nich vetu. Napíš ju na riadok.



# 6. Telovýchovná, zdravotná a športová oblasť – úlohy vo štvrtom ročníku

Úloha:

**2. Miško napísal, aké bývajú jabĺčka. Vyfarbi iba políčka s dvojslabičnými slovami.**

*Tabuľka s políčkami. Po vyfarbení správnych slov deťom vznikne obrázok jabĺčok.*

*Dvojslabičné slová:*

kyslé, zdravé, svieže, čerstvé, zrelé, chutné, sladké, lesklé, malé, dobré, veľké, žlté

*Slová, ktoré zostanú nevyfarbené:*

osviežujúce, žiarivé, zelené, červené, šťavnaté, spadnuté, voňavé, najzdravšie, vynikajúce, výživné

*Miško (napísané v bublinke niekde naboku):*

Jablká sú veľmi zdravé. Obsahujú až 13 druhov vitamínov. Podporujú trávenie, pôsobia proti infarktu a stresu, posilňujú imunitný systém. Každý človek by mal zjesť denne aspoň jedno jablko.

# Prelínanie tematických oblastí výchovy

- prelínanie obsahu jednotlivých tematických oblastí výchovy – **komplexnejší rozvoj** osobnosti detí
- väčšina úloh **plní ciele viacerých** tematických **oblastí** výchovy súčasne
- tento **typ úloh** je označený viacerými **piktogramami**

# Prelínanie tematických oblastí výchovy

**1.** **ABC** **A** Spoj pravítkom všetky krúžky. Vzniknutú plochu ľubovoľne vyfarbi.  
Dievčatko po nej bude môcť prejsť až do parku.

**B** Vyfarbi na obrázku aj všetko ostatné.

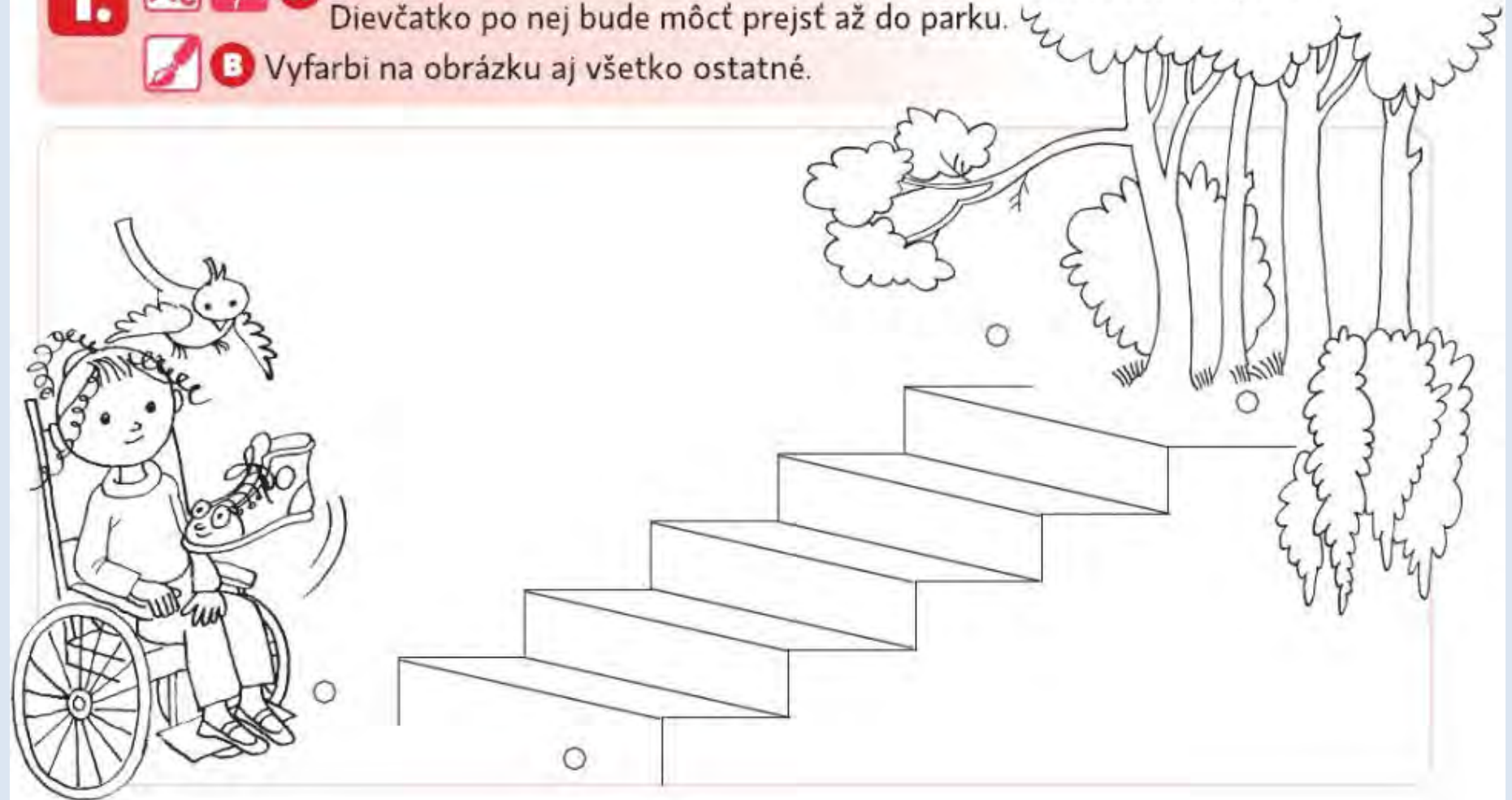

# Prelínanie tematických oblastí výchovy

4.



ABC

A

Zorad' kartičky podľa poradia čísel od najmenšieho po najväčšie.  
Prečítaj názov stromu, ktorý je národným symbolom Slovenska.



ABC

B

Zorad' kartičky podľa čísel od najväčšieho po najmenšie.  
Prečítaj názov vrchu, ktorý je národným symbolom Slovenska.

A



B



19

13

9

17

A

I

L

P

10

7

4

17

14

9

I

Á

Ň

K

R

V



Prajeme Vám príjemnú prestávku!





# Predstavenie jednotlivých titulov série pracovných zošitov Veselo je v školskom klube 1 – 4



# Veselo je v školskom klube 1



# Štruktúra pracovného zošita

- 65 strán
- tematicky rozdelený na 4 ročné obdobia
- každé ročné obdobie – jedna dvojstrana
- tematicky ladené názvy kapitol
- **rubrika *Ako sa dnes cítiš?***
- **návrhy na diskusiu**
- ďalšie námety a aktivity
- fotogaléria vybraných výrobkov



# Motivačné postavy

Hlavnými motivačnými postavami sú škriatkovia  
Smejko a Smejka.



# Predstavenie pracovného zošita

- **rozprávkový príbeh** blízky deťom, prepojený s reálnym životom
- možnosť **motivovania úloh** v celom PZ
- dostatok **obrazového materiálu**
- **jednoduché zadania** vhodné pre prvákov
- **rôznorodé úlohy** v súlade s obsahom a cieľmi tematických oblastí výchovy
- prelínanie tematických oblastí výchovy

# Začíname pracovať s pracovným zošitom

- **štruktúra, periodicitá** vypracovávaní, oboznámenie so **systemom práce**
- **rozhovor o obálke** – zisťovanie mien škriatkov
- oboznámenie s **hlavnými postavami**
- **prečítanie** motivačného **príbehu**
- **nakreslenie** krajiny škriatkov



# Doplňujúce materiály

- metodické komentáre
- šablóny na tvorbu výrobkov v dvoch verziách (čierno-biela, farebná)
- všetky materiály sú zdarma na stiahnutie:  
<http://www.aitec.sk/produkt/veselo-je-v-skolskom-klube-1-53>

# Veselo je v školskom klube 2



- 65 strán
- tematicky rozdelený na 4 ročné obdobia
- tematicky ladené názvy kapitol
- **motivačný príbeh na začiatku každej strany (kapitoly)**
- ďalšie námety a aktivity
- fotogaléria vybraných výrobkov

# Predstavenie pracovného zošita

- dominujúca prírodovedná tematika
- stmelujúci motivačný príbeh na začiatku každej strany
- dokonalá symbióza ľudskej i živočíšnej ríše
- náročnejšie a rôznorodejšie úlohy: krížovky, vyfarbovanie obrázkov podľa výsledkov, práca s textom, úlohy na vyjadrenie vlastného názoru, viacsmerovky, labyrinty, úlohy na čítanie s porozumením, hádanky...
- špeciálne strany, napr. dvojstrana venovaná právam dieťaťa



# Motivačné postavy

Hlavnými motivačnými postavami sú chlapec Lukáško, teniska Deniska a sýkorka Marianka.

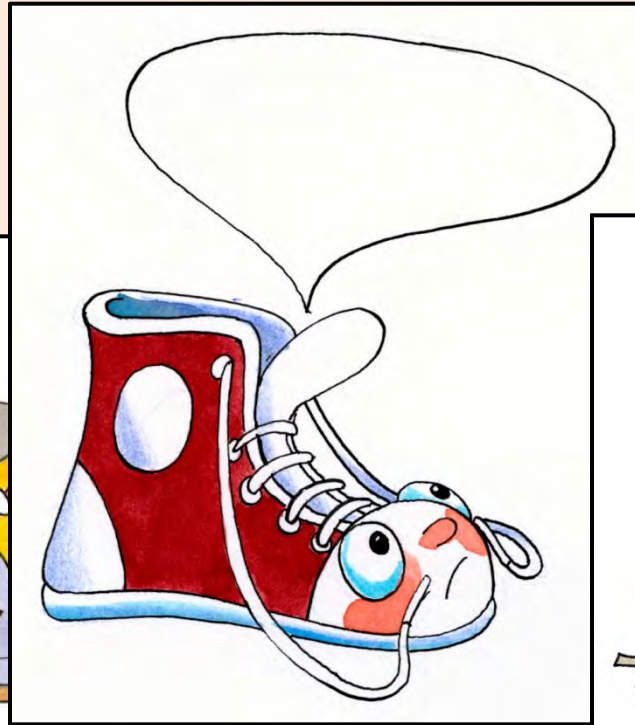

# Oboznámenie s pracovným zošitom

- štruktúra, periodicitá vypracovávaná, oboznámenie s prácou
- prečítanie úvodného príbehu na titulnej strane
- oboznámenie s hlavnými postavami

# Doplňujúce materiály

- metodické komentáre
- šablóny na tvorbu výrobkov v dvoch verziách (čierno-biela, farebná)
- maľovanky

Všetky doplňujúce materiály nájdete na:

<http://www.aitec.sk/produkt/veselo-je-v-skolskom-klube-2-54>

# Veselo je v školskom klube 3

Titul  
pripravujeme





# Štruktúra pracovného zošita

- 65 strán
- graficky aj obsahovo rozdelený na 4 časti
- tematicky ladené názvy kapitol
- **úvodný príbeh na každej strane**
- **doplňujúce úlohy: práca s textom, práca s mapou, práca s počítačom**
- **meniaci sa obrázok v rohu každej dvojstrany**
- ďalšie námety a aktivity
- fotogaléria vybraných výrobkov

● Celý pracovný zošit je prepojený **motivačným príbehom**.

**Oto neraz ustáva**

1. Napíšte do bublínky, čo má Oto povedať pani učiteľke.

2. Vyfarbi správné názvy hlavných a vedľajších svetových strán modrou ceruzkou. Neoprávne názvy vyfarbi žltou ceruzkou.

3. Zisti, za kým sľu ľúka. Vyfarbi oranžovou ceruzkou ôsťročiu poľnú zadanú.

4. Podľa úloh 3 vyvoľ prístup poľu ktorého sa ľúka dostane k ježkom. Postup napíš na riadok. Porom ceruzkou vyfarbi modrou ceruzkou – zisti pri ktorom ševčerečku.

5. Nakresli na výkres orientáciu ružicu.

● Typy doplňujúcich úloh umiestnených v dolnej časti strán:

**Práca s horným textom** – Dieťa pracuje s motivačným textom.

**Práca s mapou** – Dieťa vyhľadáva na mape, ktorá je umiestnená na 1. strane pracovného zošita, niektoré mestá a miesta. Ceruzkou potom vyfarbí krúžok alebo plôšku vedľa názvu.

**Práca s počítačom** – Dieťa pracuje v textovom alebo kresliacom programe, vyhľadáva na internete rôzne informácie atď.

V každej kapitole sa pri riešení úloh plnia ciele viacerých tematických oblastí výchovy. Jednotlivé tematické oblasti sú pri úlohách vyjadrené **piktogramami**.

**Svetákovci v Tatranskom národnom parku**

1. Vyfarbi písmenká pri príkazoch, ktoré treba dodržiavať na chránenom území farbené písmenká vprá do ôkienok.

Je zakázané kŕmiť, ničiť a trhať chránené druhy rastlín a hub.	S
Chránené druhy rastlín sa môžu trhať, nemôžu sa však odnášať z parku.	F
Je nepripustné znečisťovať národný park odpadkami.	U
Zakazuje sa ničiť a poškodzovať dreveny.	P
Návštevníci sa musia pohybovať len po vyhradených chodníkoch.	E
Odpadky musia návštevníci späť, aby neznečistili prírodu parku.	Z
Nesmú sa ruľiť, zraňovať, premasťovať a chytať chránené živočíchy.	R

2. Páraj si fotografie chránených rastlín a živočíchov Tatranského národného parku, ktoré má Oto vo svojom albume. Spoj každú so správnym názvom.

SVIŠŤ	ASTRA	KANZIK	VIRCHOVSKÝ	TATRAŇSKÝ
VIRCHOVSKÝ	ALPINSKA	TATRAŇSKÝ	TATRAŇSKÝ	TATRAŇSKÝ
SOKOL	ČALIA	ZLŤOKLAVÁ		
STRAHOVÁ				

3. Nakresli na výkres ľubovoľného živočícha alebo rastlinu z fotografie.

● **Ilustrácie v rohu každej dvojstrany**  
Dieťa môže na základe meniacej sa ilustrácie v rohu každej dvojstrany vytvárať a písať vlastný vymyslený príbeh.

# Predstavenie pracovného zošita

- dominujúca **vlastivedná tematika**
- stmelujúci motivačný **príbeh z reálneho života**
- prototyp **zdravých rodinných vzťahov** – viac generácií
- **situácie blízke deťom**
- **náročnejšie a rôznorodejšie úlohy**: krížovky, úlohy na riešenie dopravných situácií, úlohy zamerané na čítanie s porozumením, viacsmerné úlohy zamerané na riešenie jednoduchých konfliktných situácií, šifrovačky, labyrinty, zložené matematické úlohy...
- práca s textom, mapou, internetom
- strany venované ročným obdobiam: **sviatky, pamätné dni, pranostiky...**
- ilustrovaný príbeh na každej dvojstrane



# Motivačné postavy







# Dominujúca vlastivedná tematika

## Svetákovci v Košiciach

Svetákovci vstali skoro ráno, aby sa pripravili na výlet. Tentoraz cestovali do Košíc, druhého najväčšieho mesta na Slovensku. Babička s mamičkou pobalili jedlo, otecko s dedkom nachystali doklady a Petra s Otom zvyšok vecí. Vo vlaku sa kochali pohľadom na okolitý kraj. V Spišskej Novej Vsi pristúpila tehotná pani s malým synčekom. Všetky sedadlá však už boli obsadené.

- 1.**  Napíš, ako sa mali zachovať Petra s Otom. Porovnaj svoj názor s názormi ostatných detí.



- 2.**  **A** Zisti, ktoré miesta navštívili Svetákovci v Košiciach. Napíš ich názvy pod správne fotografie.



Navštívili sme miesta skrývajúce sa pod týmito šíframi: 1A, 2C, 1C, 4A.

	A	B	C
1	Dóm sv. Alžbety	Východoslovenské múzeum	Zoologická záhrada
2	Štátne divadlo	Slovenské technické múzeum	Botanická záhrada
3	Stará radnica	Pamätník medzinárodného maratónu mieru	Detská železnica v Čermeli
4	Spievajúca fontána	Medzinárodné letisko	Urbanova veža

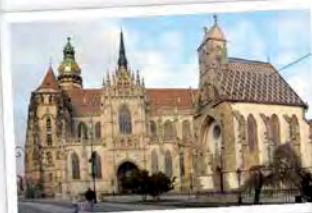





# Práca s mapou



# Práca s mapou

**Práca s mapou:** Nájdi na mape a vyznač mesto, do ktorého Svetákovci vycestujú navštíviť hrad.

**Práca s mapou:** Vyhľadaj a vyfarbi na mape chránené územie Slovenský raj.

**Práca s mapou:** Nájdi a vyznač mesto Prešov.



# Práca s horným textom

Dedka trápilo, že Oto chodieval neskoro na vyučovanie. Zavrel sa do svojej dielničky a celý deň niečo majstroval. Babička mu tam priniesla raňajky, obed, ba i večeru. Napokon dedko otvoril dvere a v rukách držal zvláštny stroj. Pristúpil k svojmu vnukovi a povedal: „Milý Oto. Keďže chcem, aby si chodil do školy načas, zostrojil som ti tento Otobudíkostroj. Dúfam, že odteraz už nebudeš mať žiadne problémy s ranným vstávaním.“

**Práca s horným textom:** Podčiarkni slová, v ktorých sú písmená s mäkčeňmi.





# Špeciálne dvojstrany – ročné obdobia jar, leto, jeseň, zima

## JAR



**1.** **A B** Dopíš do obrázka tlačeným písmom názvy jarých mesiacov.

**2.** **A B** Vyfarbi krúžky pri názvoch sviatkov a významných dní patriacich do jarného obdobia.

- Vianoce (24. 12.)
- Svetový deň mlieka v školách (26. 9.)
- Deň narcisov (7. 4.)
- Deň matiek (2. májová nedeľa)
- Svetový deň lesov (21. 3.)
- Deň učiteľov (28. 3.)
- Svetový deň zdravia (7. 4.)
- Svetový deň vody (22. 3.)
- Medzinárodný deň vtákov (1. 4.)
- Medzinárodný deň priateľstva (30. 7.)

**3.** **A B** A Doplň k jarným pranostikám dátum, ku ktorému sa viažu. Pomôž si kalendárom.

\_\_\_\_\_ Sač zemiaky na Jura, bude plná pivnica i komora.

\_\_\_\_\_ Ako je na Urbana, taká bude jeseň.

\_\_\_\_\_ Ak mrzne na Gertrúdu, bude mrznúť celý mesiac.

\_\_\_\_\_ Keď sa na Želmíru včely začnú rojiť, dobrá ovca sa už môže dojiť.

**B** Napiš, čo máš rád/rada na jarnom období.

\_\_\_\_\_

**4.** **A B** Spoj písmená tak, aby vzniklo slovo. Každé písmeno použi len raz, po každej čiare môžeš ísť len raz. Zistiš, ktoré jarne kvety videla Petra a ktoré Oto.

\_\_\_\_\_

\_\_\_\_\_

\_\_\_\_\_



\_\_\_\_\_

\_\_\_\_\_

\_\_\_\_\_





**5.** **A B** Najdi a vyfarbi v päťsmerovke 12 názvov zeleniny, ktorú tento rok zasiali a zasadili Svetákovci. **B** Nevýfarbené písmená postupne vpisuj do okienok. Postupuj zľava doprava, zhora nadol.

P	E	T	R	Ž	L	E	N	U	
Ó	T	A	K	I	R	P	A	P	
R	E	Ď	K	O	V	K	A	Ž	
T	K	A	L	E	R	Á	B	M	
Á	V	Á	S	E	C	H	A	R	H
L	I	V	A	L	K	I	V	C	
A	C	I	B	U	L	A	S	E	
S	A	V	K	R	M	T	K	Y	

**C** Predavač, u ktorého kúpili Svetákovci semenka, sa pochválil, akú má každý deň tržbu. Usporiadaj a napíš názvy dní podľa veľkosti tržby. Začni najmenšou tržbou.

_____	_____
_____	_____
_____	_____
_____	_____
_____	_____
_____	_____

_____	_____
_____	_____
_____	_____
_____	_____
_____	_____
_____	_____

**6.** **A B** Vyfarbi zelenou ceruzkou polička so slovami, ktoré sa týkajú jarného obdobia. Ostatné polička vyfarbi žltou ceruzkou.





KLZAČKA	CENCÚJ	ŠÁL
MOTÝL	ADVENTNÝ VENIEC	DEŇ MATIEK
SANO	VĚLA	ZAČIATOK ŠKOLSKÉHO ROKA
ANKULAS	ŽATVA	NARCIS
TRAJA KRÁLI	TRAJA KRÁLI	TRAJA KRÁLI
BAHNATKA	VIANOCE	KÚPALISKO
DOPRIEVANIE GAŠTANOV	SNEH	TULIPÁN
OTEPLOVAČKY	SNEŽENKA	KONCOROČNÉ VYSVEDČENIE
	SANE	VIANOČNÝ STROMČEK

**7.** **A B** Naplníte plastové nádoby (z jogurtov, mäsa a pod.) zeminou a zasejete do nich semenka pažitky. Zeminu udržiavajte vlhkú. Keď vňať vyrastie, okrem konzumovania ju môžete použiť aj ako veľkonočnú dekoráciu.

# Meniace sa obrázky





# Meniace sa obrázky



# Šifrovačky, labirynty, rébusy

4.



Spoj písmená tak, aby vzniklo slovo. Každé písmeno použi len raz, po každej čiare môžeš ísť len raz. Zistíš, ktoré jarne kvety videla Petra a ktoré Oto.

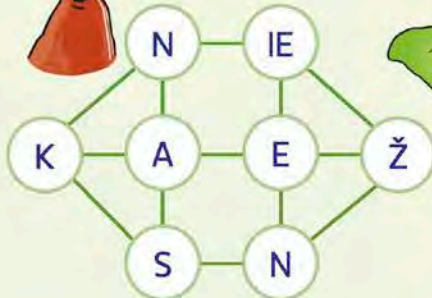
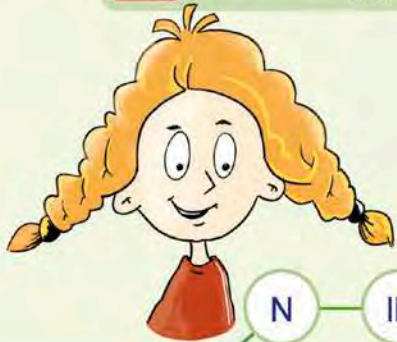

--	--	--	--	--	--	--	--

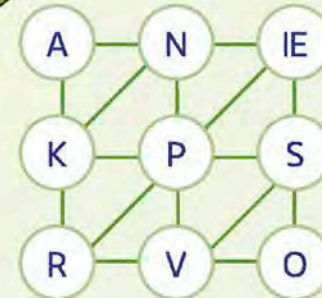
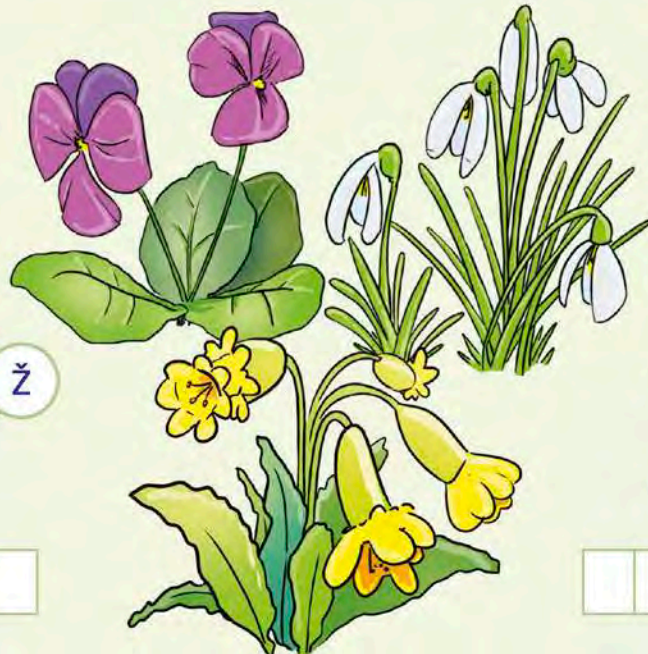

--	--	--	--	--	--	--	--

# Šifrovačky, labyrinty, rébusy

**3.** **ABC** Prejdi hruškovým labyrintom.

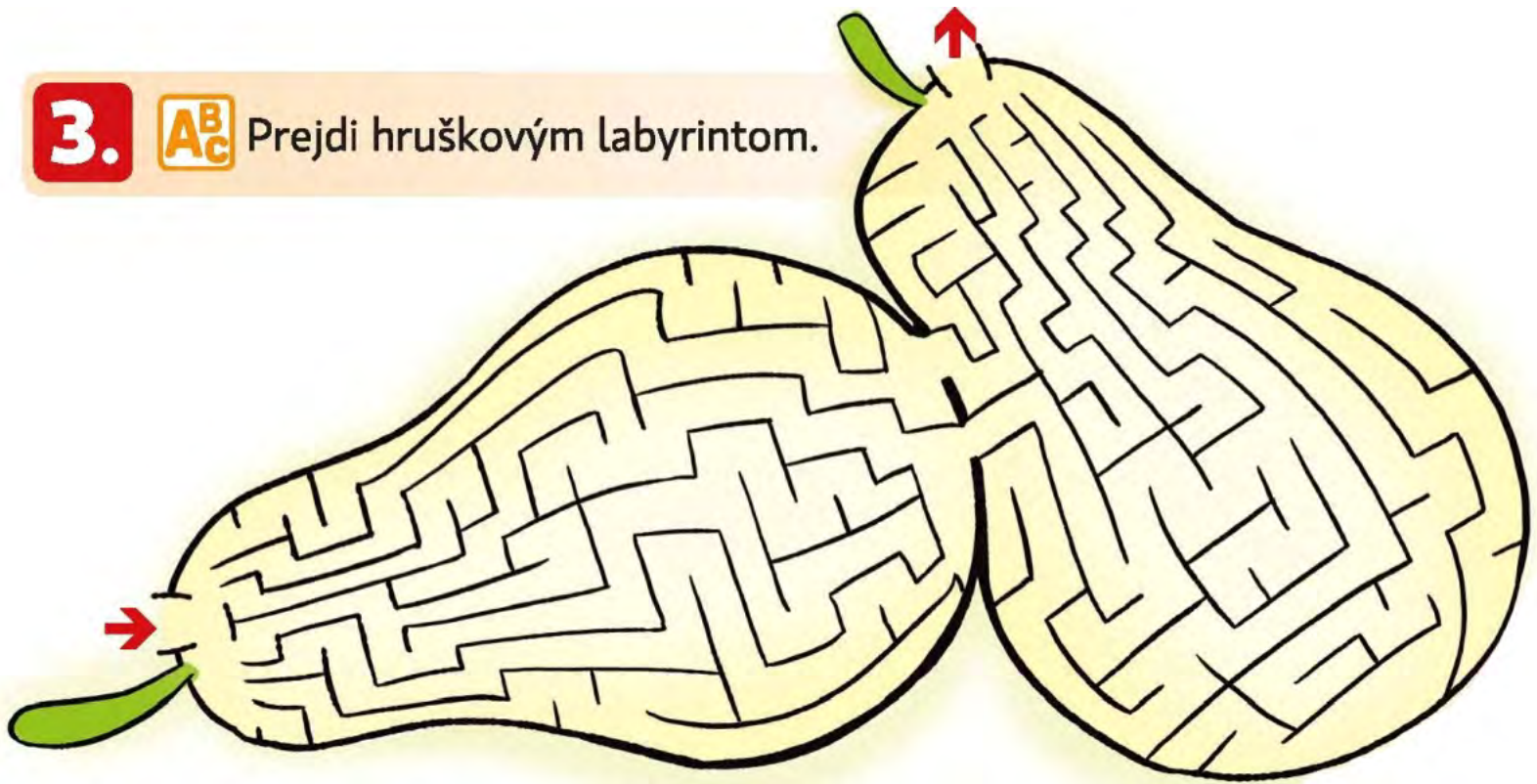



# Šifrovačky, labyrinty, rébusy











2.





ABC

Oto odfotoval najvyšší vrch Slovenska. Jeho názov potom skryl do šifry a dal ju rozlúštiť Petre. Skús to aj ty.

							
1	Ý	S	F	E	J	T	H
2	E	G	L	G	O	N	J
3	T	W	Š	Š	T	L	K
4	R	T	Í	R	F	K	A
5	A	V	S	P	Z	O	A
6	X	J	CH	R	M	M	B
7	B	H	M	E	V	P	S



2	1	4	3	5	6	5	7	7	3	1
										
					CH					

3	3	4	1
			



# Šifrovačky, labyrinty, rébusy

2.



Babka Otovi porozprávala o národných parkoch na Slovensku.  
Rozšířuj názvy 9 národných parkov napísaných tajnou abecedou.

R	S	Ý	A	K	N	T	Á	O	D	P	I	Í	Z	E	Y	L	V	J	M	F	L	U	



# Zaujímavé matematické úlohy

**1.** **ABC** **A** Pospájaj pravítkom body s číslami podľa poradia čísel od najmenšieho po najväčšie.

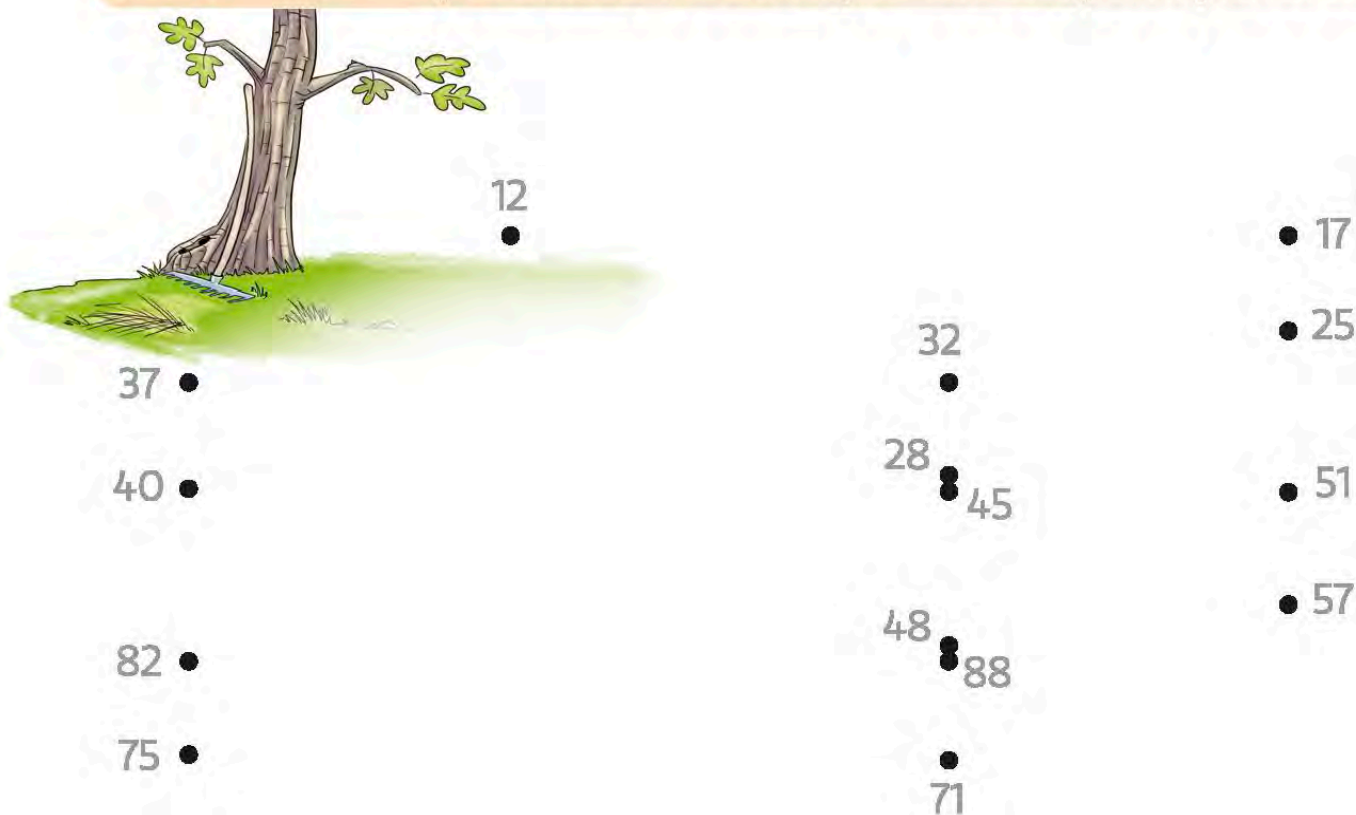

**ABC** **B** Pospájaj body s číslami 12 a 37, 17 a 32, 25 a 51, 48 a 71, 40 a 82. Vznikne ti obrys kompostoviska. Vyfarbi ho.

# Zaujímavé matematické úlohy

**2.** **ABC** Vyfarbi koráliky s číslami menšími ako číslo 3 896. Pospájaj ich podľa poradia (začni najmenším). Prečítaj si v tomto poradí písmená pod nimi. Dozvieš sa meno Petrinej spolužiačky, ktorá slávila meniny. Napíš ho na riadok.

3 425  
M

3 433  
A

4 896  
L

3 474  
T

3 989  
H

3 901  
U

3 918  
K

3 986  
O

3 954  
S

4 425  
G

3 900  
V

3 895  
A

3 890  
D

3 872  
L

3 869  
I

3 908  
J

# Doplňující materiály

- připravované metodické komentáře
- připravované šablóny výrobkov
- titul bude připravený k septembru 2013



# Veselo je v školskom klube 4

Titul  
pripravujeme



# Predstavenie pracovného zošita

- dominujúca **vlastivedná tematika**
- stmelujúci motivačný **príbeh z reálneho života**
- **situácie blízke deťom** (prostredníctvom rozprávania chlapca – motivačnej postavy)
- **náročnejšie a rôznorodejšie úlohy**: práca s textom, šifrovačky, prešmyčky, krížovky, labyrinty, viacsmerovky, úlohy zamerané na čítanie s porozumením, hľadanie slov vo vetách, krížovky prepojené s textom, úlohy na dopĺňanie slov do básní, úlohy s dopravnou tematikou...

# Michal Múdry

- **oblíbená veta:** Všetko sa dá rozložiť. Nie všetko, čo sa dá rozložiť, sa však dá aj zložiť.
- **poznávacie znamenie:** Som všade, kde sa niečo zaujímavé deje.

# Michal Múdry

- **Moje meno:** Michal Múdry
- **Záľuby:** Zaujíma ma všetko, čo sa týka techniky a najnovších vynálezov. Rád čítam knihy o rekordoch. Niektoré z nich som aj skúšal prekonať – napríklad rekord v jedení zmrzliny. Musím sa priznať, že za tú angínu to naozaj nestálo.
- **Obľúbená farba:** Modrá. Obľúbil by som si aj neviditeľnú, ale tú som ešte nevymyslel (hoci sa snažím byť neviditeľný, keď mám vyniesť smeti, zatiaľ to však nefunguje).
- **Obľúbená hudba:** Páči sa mi takmer všetko. Niektoré piesne si spievame s kamarátmi pri ohnisku. Viem ich hrať aj na gitare, ale jednu strunu som pred mesiacom použil na zostrojenie samoprevracacieho kalendára, takže teraz nehrám.
- **Obľúbené zviera:** Delfín. Škoda, že ho nemôžem chovať doma. Máme príliš malú vaňu.
- **Obľúbená veta:** Všetko sa dá rozložiť. Nie všetko, čo sa dá rozložiť, sa však dá aj zložiť.
- **Poznávacie znamenie:** Som všade, kde sa niečo zaujímavé deje.



# Doplňující materiály

- připravované metodické komentáře
- připravované šablóny výrobkov
- titul bude připravený k septembru